

polaris
ТЕХНИКА УЮТНОЙ ЖИЗНИ

Руководство по эксплуатации / Гарантия
Інструкція з експлуатації / Гарантія
Пайдалану жөніндегі нұсқаулық / Кепілдік
Manual instruction / Guarantee



PMC 0508D Floris

Мультиварка
Мультиварка електрична
Мультипісиргіш
Multi cooker

Мультиварка бытовая электрическая

POLARIS

Модель PMC 0508D Floris

Руководство по эксплуатации

Благодарим Вас за выбор продукции, выпускаемой под торговой маркой POLARIS. Наши изделия разработаны в соответствии с высокими требованиями качества, функциональности и дизайна. Мы уверены, что Вы будете довольны приобретением нового изделия от нашей фирмы.

Перед началом эксплуатации прибора внимательно прочитайте данное Руководство, в котором содержится важная информация, касающаяся Вашей безопасности, а также рекомендации по правильному использованию прибора и уходу за ним.

Сохраните Руководство по эксплуатации вместе с гарантийным талоном, кассовым чеком, по возможности, картонной коробкой и упаковочным материалом.

Оглавление

| | |
|--|----|
| Общая информация..... | 2 |
| Сфера использования | 2 |
| Описание прибора..... | 3 |
| Эксплуатация прибора..... | 5 |
| Описание программ | 7 |
| Чистка и уход за прибором | 18 |
| Транспортирование и хранение..... | 19 |
| Требования по утилизации..... | 19 |
| Общие указания по безопасности | 19 |
| Специальные указания по безопасности данного прибора | 20 |
| Поиск и устранение неисправностей | 21 |
| Комплектация | 22 |
| Технические характеристики..... | 22 |
| Информация о сертификации | 22 |
| Гарантийное обязательство..... | 24 |

Общая информация

Настоящее руководство по эксплуатации предназначено для ознакомления с техническими данными, устройством, правилами эксплуатации и хранения мультиварки бытовой электрической, модель POLARIS PMC 0508D Floris (далее по тексту – прибор).

Сфера использования

- Прибор предназначен для бытового и аналогичного применения при температуре и влажности жилого помещения в соответствии с данной Инструкцией:
 - в пунктах питания сотрудников магазинов, офисов, фермерских хозяйств и других подразделений;
 - в местах, предназначенных для постоянного проживания, а также в гостиницах и отелях;
 - в местах, предназначенных для ночлега и завтрака.
- Прибор не предназначен для промышленного и коммерческого использования, а также для обработки непищевых продуктов.
- Производитель не несет ответственности за ущерб, возникший в результате неправильного или непредусмотренного настоящей инструкцией использования.

Описание прибора

Мультиварка PMC 0508D Floris – это современный многофункциональный прибор для приготовления пищи. Сочетая в себе функции плиты, духового шкафа, пароварки, устройства для приготовления йогурта, мультиварка поможет Вам сэкономить место на кухне. С мультиваркой вы сможете легко и быстро приготовить свои любимые блюда.

Функция «Мультиповар» создана специально для творческих людей. Благодаря возможности самостоятельно устанавливать температуру и время приготовления, данная функция даст Вам поистине безграничные возможности для приготовления разнообразных блюд, от самых простых до кулинарных шедевров.

Вы оцените преимущество функций отложенного старта и автоподогрева блюд, которые позволят Вам приготовить блюдо к определенному времени и сохранить его теплым.

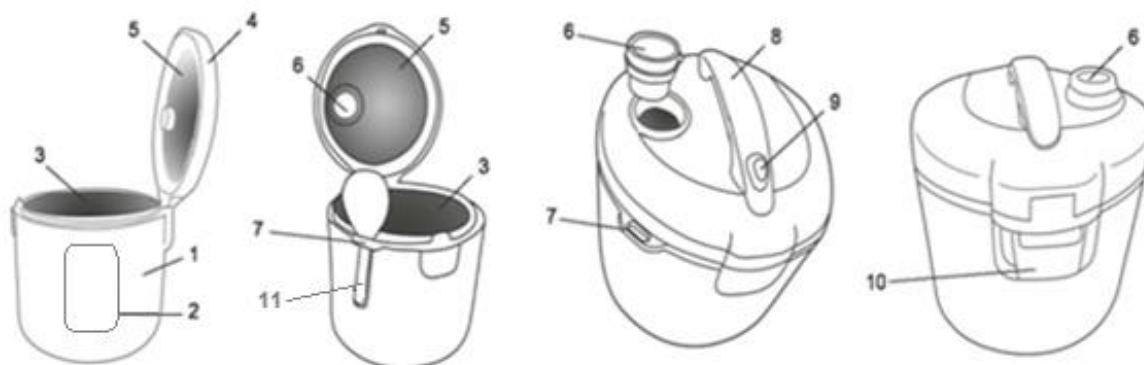

1. Корпус
2. Панель управления
3. Внутренняя чаша (кастрюля) с антипригарным покрытием
4. Крышка
5. Алюминиевая вставка
6. Клапан выпуска пара
7. Держатель для ложек
8. Ручка
9. Кнопка для открытия крышки
10. Влагосборник для сбора капель конденсата
11. Столовая ложка

Аксессуары

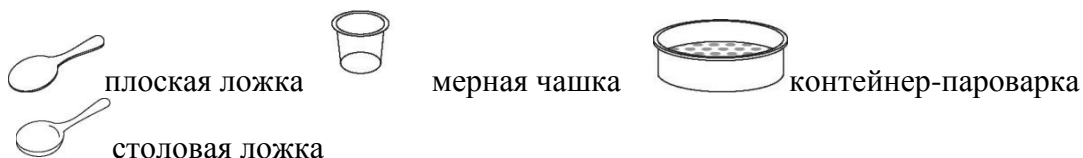

Панель управления

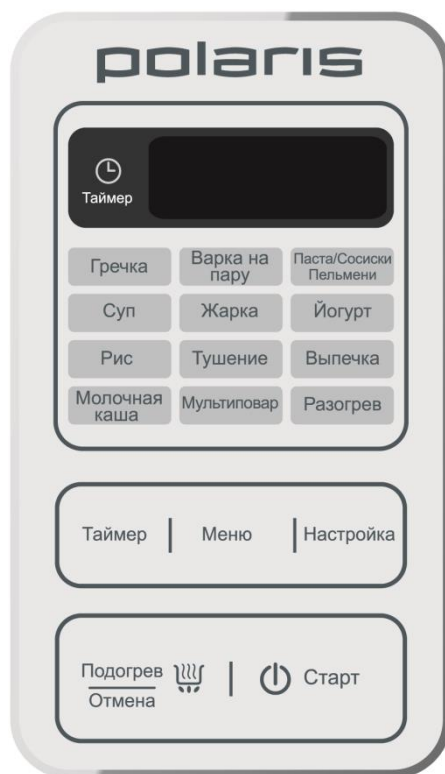

“СТАРТ”

Кнопка включения заданной программы.

В режиме ожидания лампочка кнопки “СТАРТ” постоянно мигает. Выберите программу при помощи кнопки “МЕНЮ” (см. ниже). Для запуска программы нажмите кнопку “СТАРТ”, прозвучит однократный звуковой сигнал, на дисплее появится таймер с обратным отсчетом времени приготовления и загорятся, не мигая, индикация названия выбранной программы, лампочка кнопки “СТАРТ” и лампочка кнопки “ПОДОГРЕВ/ОТМЕНА” (кроме программы «Йогурт»). Светящаяся лампочка кнопки “ПОДОГРЕВ/ОТМЕНА” свидетельствует о том, что после окончания приготовления мультиварка автоматически перейдет в режим ПОДОГРЕВ. Переход в режим ПОДОГРЕВ после окончания приготовления можно отключить, повторно нажав кнопку “СТАРТ”, при этом лампочка кнопки “ПОДОГРЕВ/ОТМЕНА” погаснет.

“ПОДОГРЕВ/ОТМЕНА”

При помощи данной кнопки можно контролировать процесс приготовления в любой программе, т.е. при необходимости отключить мультиварку. Для отмены активной программы нажмите кнопку “ПОДОГРЕВ/ОТМЕНА”. После этого прибор перейдет в режим ожидания.

Если прибор находится в режиме ожидания (программы не запущены), нажатие кнопки “ПОДОГРЕВ/ОТМЕНА” запускает режим ПОДОГРЕВ (о чем свидетельствует горящая лампочка данной кнопки) с прямым отсчетом времени.

В режиме выбора программ нажатие кнопки “ПОДОГРЕВ/ОТМЕНА” сбрасывает настройки и переводит прибор в режим ожидания.

“МЕНЮ”

Данная кнопка служит для выбора одной из 12-ти программ приготовления. Каждое последующее нажатие переключает программы в списке меню вперед на одну, при этом название выбранной программы мигает.

“ТАЙМЕР”

Функция предназначена для установки времени отложенного старта и доступна во всех программах.

Выберите программу приготовления при помощи кнопки “МЕНЮ”, установите параметры программы, затем нажмите кнопку “ТАЙМЕР”, на экране появится мигающий таймер. С помощью последовательного нажатия кнопки “НАСТРОЙКА”, установите время, через которое хотите получить готовое блюдо.

“НАСТРОЙКА”

Путем последовательного нажатия данной кнопки можно регулировать время приготовления в автоматических программах, а также время и температуру в программе «Мультиповар». Длительное нажатие кнопки – регулировка часов, краткое нажатие кнопки – регулировка минут. Для регулировки температуры приготовления в программе «Мультиповар» необходимо нажать кнопку “МЕНЮ” (сразу после регулировки времени) и с помощью кнопки “НАСТРОЙКА” выбрать необходимую температуру приготовления.

Эксплуатация прибора

Подготовка к эксплуатации

1. Откройте упаковку, аккуратно извлеките прибор, удалите все упаковочные и рекламные материалы.
2. Извлеките все аксессуары и руководство по эксплуатации. Проверьте комплект поставки (см. раздел Комплектация)
3. Снимите все рекламные наклейки. Протрите корпус прибора влажной губкой.
4. Промойте чашу тёплой мыльной водой без использования агрессивных и абразивных моющих средств. Тщательно просушите.

Эксплуатация прибора

- ▲** Перед началом эксплуатации прибора внимательно прочитайте инструкцию и следуйте ее указаниям. При первоначальном включении прибора возможно появление дыма, связанного с обгоранием остатков масла, используемого при производстве.

1. Откройте крышку прибора, нажав на кнопку.
2. Перед началом приготовления убедитесь, что внутренние и внешние части прибора освобождены от упаковки и не имеют загрязнений. Убедитесь также, что между внутренней кастрюлей и нагревательной поверхностью нет посторонних предметов.
3. Поместите необходимые продукты в чашу и установите ее в мультиварку (при использовании программы «Жарка» установите пустую чашу, продукты поместите после прогрева чаши и начала обратного отсчета).

Наполните чашу заранее подготовленными продуктами и водой так, чтобы уровень содержимого располагался между отметками 1/0 и 4/0 (отметка минимального уровня - 1/0, отметка максимального уровня - 4/0).

Для продуктов, которые увеличиваются в размерах в процессе приготовления, отметка максимального уровня не должна превышать отметку 3/0. См. рис. 1, 2, 3.



Рис.1

Рис.2

Рис.3

4. Следите, чтобы чаша была корректно установлена на нагревательном элементе. Слегка поворачивайте внутреннюю чашу в мультиварке из стороны в сторону, пока чаша не установится в нужном положении на нагревательной поверхности.
5. При первоначальном включении прибора возможно появление дыма, связанного с обгоранием остатков масла, используемого при производстве.
6. При работе прибора возможно возникновение «щелчков», связанных с работой реле. Наличие данного эффекта является нормальной работой прибора и не свидетельствует о его неисправности.
7. В зависимости от программы приготовления, крышка прибора может оставаться открытой или закрытой. Рекомендации касательно корректного положения крышки указаны в описании каждой из программ приготовления. При работе прибора в программе «Жарка» необходимо использовать мультиварку с открытой крышкой, следить за качеством тепловой обработки и периодически помешивать продукт во избежание его подгорания.
8. Включите мультиварку в розетку. Не подключайте прибор к розетке, если не выполнены вышеуказанные рекомендации.
9. Выберите соответствующую программу приготовления, при необходимости настройте температуру и время.
10. Нажмите кнопку «СТАРТ». Загорятся лампочки кнопки «СТАРТ», кнопки «ПОДОГРЕВ/ОТМЕНА» (кроме программы «Йогурт») и индикация выбранной программы приготовления. Горящая лампочка кнопки «ПОДОГРЕВ/ОТМЕНА» свидетельствует о том, что после окончания работы программы мультиварка автоматически переключится в режим ПОДОГРЕВ. Для отключения автоматического перехода в режим ПОДОГРЕВ необходимо повторно нажать кнопку «СТАРТ». При этом лампочка кнопки «ПОДОГРЕВ/ОТМЕНА» погаснет. По истечении времени приготовления раздастся пятикратный звуковой сигнал, и мультиварка автоматически переключится на режим ПОДОГРЕВ (за исключением программы «Йогурт»), если это переключение не было отменено ранее. Лампочка кнопки «СТАРТ» погаснет и загорится лампочка кнопки «ПОДОГРЕВ/ОТМЕНА» и на дисплее отобразится прямой отсчет времени нахождения устройства в режиме ПОДОГРЕВ.

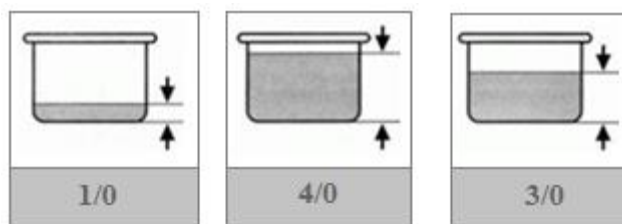
«Таймер»

Функция «Таймер» предназначена для отсрочки приготовления. Выбрав данную функцию, Вы можете установить время, через которое хотите получить готовое блюдо. В момент нажатия кнопки «СТАРТ» на дисплее начнётся обратный отсчёт времени. Некоторое время мультиварка будет находиться в режиме ожидания. Затем микропроцессор запустит заданную программу, и блюдо будет готово в тот момент, когда таймер закончит отсчет. Диапазон возможных значений таймера: до 24 ч. Во избежание потери вкусовых качеств используемых ингредиентов, а также их возможной порчи, рекомендуется устанавливать отсрочку приготовления на время, не превышающую 9 часов.

1. Подготовьте все к приготовлению, согласно Руководству по эксплуатации к выбранной Вами программе.
2. Нажмите кнопку «МЕНЮ» и установите необходимую программу. Если необходимо, с помощью кнопки «НАСТРОЙКА» установите желаемое время приготовления.
3. Нажмите кнопку «ТАЙМЕР», чтобы установить желаемое время отсрочки приготовления. При первом нажатии кнопки «ТАЙМЕР» на дисплее появится «1:00». Каждое нажатие кнопки «ТАЙМЕР» будет переключать с режима выбора часа на режим выбора минут — и обратно. Для увеличения количества часов (шаг 1 час) и минут (шаг 10 минут) используется кнопка «НАСТРОЙКА». Установите нужное Вам значение. При этом необходимо иметь в виду, что установленное Вами временное значение не может быть меньше времени приготовления блюда. Пример: Вы выбрали программу «Тушение» и установили время приготовления 2 ч 30 минут, следовательно, использование функции «Таймер» станет возможным только при установлении отсрочки приготовления, превышающей 2 ч 30 мин.
4. Нажмите кнопку «СТАРТ».

Примечание. В программах «Варка на пару», «Паста/Сосиски/Пельмени», «Жарка», «Молочная каша» обратный отсчет времени включается по достижению рабочей температуры, поэтому окончание приготовления может наступить несколько раньше или позже установленного для «Таймера» времени (в зависимости от наполнения чаши).

Прерывание программы

При необходимости Вы можете прервать прохождение программы в любое время. Для этого нажмите и удерживайте кнопку “Подогрев / Отмена” в течение 2 секунд, мультиварка издаст звуковой сигнал и перейдет в ждущий режим.

Внимание! При отключении электропитания прибор запоминает текущие значения времени и температуры. При подаче электричества выполнение программы продолжается, с момента на котором она остановилась.

Отключение / включение автоматического перехода в режим ПОДОГРЕВ

Вы можете заранее отключить автоматический переход в режим ПОДОГРЕВ по окончании программы.

Для этого во время прохождения программы кратковременно нажмите кнопку “СТАРТ”.

Прибор издаст звуковой сигнал, и световой индикатор режима поддержания температуры погаснет.

Для повторного включения режима ПОДОГРЕВ, снова кратковременно нажмите кнопку “СТАРТ”.

Прибор не переходит автоматически в режим ПОДОГРЕВ в программах с температурой приготовления менее 73°C.

Описание программ приготовления

Мультиварка 0508D Floris имеет 11 автоматических программ и многофункциональную программу «Мультиповар».

«Гречка»

Программа предназначена для приготовления любых видов круп (гречка, рис, перловка и др.)

- Перед началом приготовления необходимо тщательно промыть крупу (перловку замочить на ~2 ч). Не промывайте крупу в кастрюле от мультиварки, чтобы не повредить ее покрытие.
- Отмерьте крупу мерной чашкой по рецепту. Переместите крупу в кастрюлю и налейте воду.
- Следите, чтобы уровень воды в кастрюле был ниже максимального уровня.
- Согласно рецепту, добавьте соответствующее количество растительного масла. Добавьте соль по вкусу.

| Крупа (кол-во чашек) | 2 чашки | 4 чашки | 6 чашек | 8 чашек |
|-------------------------|---------------------------------------|-----------------|-----------------|-----------------|
| Вид крупы | Количество воды / Растительного масла | | | |
| Гречка | 0,6 л / 2 ст.л. | 1,2 л / 4 ст.л. | 1,8 л / 6 ст.л. | 2,4 л / 8 ст.л. |
| Рис | 0,6 л / 2 ст.л. | 1,2 л / 4 ст.л. | 1,8 л / 6 ст.л. | 2,4 л / 8 ст.л. |
| Перловка | 0,7 л / 2 ст.л. | 1,4 л / 4 ст.л. | 2,1 л / 6 ст.л. | 2,8 л / 8 ст.л. |

- Можете изменять количество воды по своему вкусу.
- Использование растительного масла необязательно.
- Используйте только мерную чашку, прилагаемую к мультиварке.
- Поместите все необходимые ингредиенты, согласно рецептуре, в чашу. Следуйте указаниям раздела «Эксплуатация прибора».
- Вставьте кастрюлю в корпус мультиварки.
- Закройте крышку до щелчка. Если крышка будет неплотно закрыта, программа будет работать неправильно.
- *Во время приготовления в данной программе рекомендуется оставлять крышку закрытой. При неправильном положении крышки результат может не отвечать требованиям.*

- Включите прибор в сеть, лампочка кнопки “СТАРТ” начнет мигать.
- Последовательным нажатием кнопки “МЕНЮ”, выберите программу «Гречка». При этом надпись «Гречка» на дисплее и таймер будут мигать.
- На мигающем таймере будет указано время по умолчанию для данного режима приготовления – 35 минут. Если необходимо, с помощью кнопки “НАСТРОЙКА” установите нужное Вам время приготовления. Возможный диапазон - от 5 мин до 2 часов, с шагом 5 минут.
- Нажмите кнопку “СТАРТ”, прозвучит однократный звуковой сигнал, и мультиварка начнет приготовление в заданном режиме. Во время приготовления лампочка кнопки “СТАРТ” будет гореть постоянно.
- Обратный отсчет времени выполнения программы начнется сразу после нажатия кнопки “СТАРТ”.
- *Данная программа является автоматической. Это означает, что если готовность продукта наступит ранее установленного времени приготовления (что контролируется по наличию воды в чаше), мультиварка автоматически прервет выполнение программы и переключится в режим ПОДОГРЕВ (если он не был отменен ранее).*
- Также загорится лампочка кнопки “ПОДОГРЕВ/ОТМЕНА”, это означает, что после окончания приготовления мультиварка автоматически перейдет в режим ПОДОГРЕВ. Для отключения автоматического перехода в режим ПОДОГРЕВ необходимо повторно нажать кнопку “СТАРТ”. При этом лампочка кнопки “ПОДОГРЕВ/ОТМЕНА” погаснет.
- При необходимости можно прервать прохождение программы нажатием кнопки “ПОДОГРЕВ/ОТМЕНА”, при этом прибор перейдет в режим ожидания.
- По окончании процесса приготовления раздастся пятикратный звуковой сигнал, и мультиварка автоматически перейдет в режим ПОДОГРЕВ, если он не был отменен ранее. Лампочка кнопки “СТАРТ” погаснет и загорится лампочка кнопки “ПОДОГРЕВ/ОТМЕНА”, и на дисплее отобразится прямой отсчет времени нахождения устройства в режиме ПОДОГРЕВ.
- Для отключения режима ПОДОГРЕВ нажмите кнопку “ПОДОГРЕВ/ ОТМЕНА”, прибор перейдет в режим ожидания. Отключите устройство.

«Варка на пару»

Мультиварка 0508D Floris может заменить традиционные пароварки на Вашей кухне. Программа «Варка на пару» позволяет приготовить пищу на пару, сохраняя витамины и полезные свойства продуктов. Специальный контейнер-пароварка поставляется в комплекте с устройством.

- Налейте в кастрюлю 3 мерных чашки воды. Не рекомендуется наливать воды больше рекомендованного объема, поскольку это может привести к попаданию воды на продукты. При этом максимальное количество воды - 5 мерных чашек (при длительной варке). Наличие воды в чаше обязательно.
- Установите контейнер-пароварку в кастрюлю.
- Разложите ингредиенты в контейнере-пароварке и вставьте кастрюлю в корпус. Следуйте указаниям раздела «Эксплуатация прибора».
- Закройте крышку до щелчка. Если крышка будет неплотно закрыта, программа будет работать неправильно.
- *Во время приготовления в данной программе рекомендуется оставлять крышку закрытой. При неправильном положении крышки результат может не отвечать требованиям.*
- Включите прибор в сеть, лампочка кнопки “СТАРТ” начнет мигать.
- Последовательным нажатием кнопки “МЕНЮ”, выберите программу «Варка на пару». При этом надпись «Варка на пару» на дисплее и таймер будут мигать.
- На мигающем таймере будет указано время по умолчанию для данного режима приготовления – 5 минут. Если необходимо, с помощью кнопки “НАСТРОЙКА”, установите нужное Вам время приготовления. Возможный диапазон - от 5 мин до 1 часа, с шагом 5 минут. Время приготовления зависит от количества и состава ингредиентов, а также от жидкости в кастрюле.
- Время приготовления на пару:

| Продукт | Количество продуктов | Максимальный объем воды | Время (мин) |
|-----------------------|----------------------|-------------------------|-------------|
| Мясо и птица | | | |
| Манты | 8-10 шт. / 500 г | 0,6 л | 35-40 |
| Пельмени | 450 г | 0,6 л | 25-30 |
| Котлеты из кур | 4-6 шт. / 500 г | 0,6 л | 20 |
| Фрикадельки | 20-25 шт. / 500 г | 0,6 л | 20 |
| Суфле мясное | 500 г | 0,6 л | 25-30 |
| Филе куриное | 500 г | 0,6 л | 20-25 |
| Филе телятины | 500 г | 0,6 л | 25-30 |
| Овощи и творог | | | |
| Картофель | 500 г | 0,6 л | 20 |
| Картофель молодой | 500 г | 0,6 л | 20 |
| Морковь | 500 г | 0,6 л | 20-25 |
| Свекла | 500 г | 0,6 л | 30-35 |
| Цветная капуста св. | 500 г | 0,6 л | 20-25 |
| Цветная капуста с/м | 500 г | 0,6 л | 20-25 |
| Брокколи с/м | 500 г | 0,6 л | 20 |
| Творожный пудинг | 600 г | 0,6 л | 30-35 |

- Нажмите кнопку “СТАРТ”, прозвучит однократный звуковой сигнал, и мультиварка начнет приготовление в заданном режиме. Во время приготовления лампочка кнопки “СТАРТ” будет гореть постоянно.
- Обратный отсчет времени выполнения программы начнется после нагрева чаши до рабочей температуры.
- Также загорится лампочка кнопки “ПОДОГРЕВ/ОТМЕНА”, это означает, что после окончания приготовления мультиварка автоматически перейдет в режим ПОДОГРЕВ. Для отключения автоматического перехода в режим ПОДОГРЕВ необходимо повторно нажать кнопку “СТАРТ”. При этом лампочка кнопки “ПОДОГРЕВ/ОТМЕНА” погаснет.
- При необходимости можно прервать прохождение программы нажатием кнопки “ПОДОГРЕВ/ОТМЕНА”, при этом прибор перейдет в режим ожидания.
- По окончании процесса приготовления раздастся пятикратный звуковой сигнал, и мультиварка автоматически перейдет в режим ПОДОГРЕВ, если он не был отменен ранее. Лампочка кнопки “СТАРТ” погаснет и загорится лампочка кнопки “ПОДОГРЕВ/ ОТМЕНА”, и на дисплее отобразится прямой отсчет времени нахождения устройства в режиме ПОДОГРЕВ.
- Для отключения режима ПОДОГРЕВ нажмите кнопку “ПОДОГРЕВ/ ОТМЕНА”, прибор перейдет в режим ожидания. Отключите устройство.

«Паста/Сосиски/Пельмени»

Данная программа предназначена для приготовления макаронных изделий, пельменей или сосисок.

- Налейте воду, согласно рецептуре, в чашу. Рекомендуется наливать воду до половины чаши, максимальное количество воды – 2/3 объема чаши. Следуйте указаниям раздела «Эксплуатация прибора».
- Вставьте кастрюлю в корпус мультиварки.
- *Во время приготовления в данной программе рекомендуется оставлять крышку закрытой до звукового сигнала, сигнализирующего о прогреве чаши до рабочей температуры, после сигнала - открытой, так как при варке образуется много пены. При неправильном положении крышки результат может не отвечать требованиям.*
- Включите прибор в сеть, лампочка кнопки “СТАРТ” начнет мигать.

- Последовательным нажатием кнопки “МЕНЮ”, выберите программу «Паста/Сосиски/Пельмени». При этом надпись «Паста/Сосиски/Пельмени» на дисплее и таймер будут мигать.
- На мигающем таймере будет указано время по умолчанию для данного режима приготовления – 8 минут. *Однако, при приготовлении макаронных изделий, руководствуйтесь указаниями о времени приготовления на упаковке самих изделий.* Если необходимо, с помощью кнопки “НАСТРОЙКА” установите нужное Вам время приготовления. Возможный диапазон - от 5 до 30 минут, с шагом 1 минута (указанное время рассчитано на приготовление после нагрева воды до рабочей температуры).
- Нажмите кнопку “СТАРТ”, прозвучит однократный звуковой сигнал, и мультиварка начнет приготовление в заданном режиме. Во время приготовления лампочка кнопки “СТАРТ” будет гореть постоянно.
- **Внимание: До десятикратного звукового сигнала необходимо держать крышку прибора закрытой. После нагрева воды до температуры интенсивного приготовления раздастся десятикратный звуковой сигнал и начнется обратный отсчет времени приготовления. Во время звучания или после сигнала откройте крышку мультиварки, опустите макароны, пельмени или сосиски в горячую воду, соблюдая осторожность. НЕ закрывайте крышку прибора.**
- Также загорится лампочка кнопки “ПОДОГРЕВ/ОТМЕНА”, это означает, что после окончания приготовления мультиварка автоматически перейдет в режим ПОДОГРЕВ. Для отключения автоматического перехода в режим ПОДОГРЕВ необходимо повторно нажать кнопку “СТАРТ”. При этом лампочка кнопки “ПОДОГРЕВ/ОТМЕНА” погаснет.
- При необходимости можно прервать прохождение программы нажатием кнопки “ПОДОГРЕВ/ОТМЕНА”, при этом прибор перейдет в режим ожидания.
- По окончании процесса приготовления раздастся пятикратный звуковой сигнал, и мультиварка автоматически перейдет в режим ПОДОГРЕВ, если он не был отменен ранее. Лампочка кнопки “СТАРТ” погаснет и загорится лампочка кнопки “ПОДОГРЕВ/ ОТМЕНА”, и на дисплее отобразится прямой отсчет времени нахождения устройства в режиме ПОДОГРЕВ.
- Для отключения режима ПОДОГРЕВ нажмите кнопку “ПОДОГРЕВ/ ОТМЕНА”, прибор перейдет в режим ожидания. Отключите устройство.

«Суп»

Программа «Суп» предназначена для приготовления супов, бульонов и прочих блюд.

- Поместите все необходимые ингредиенты, согласно рецептуре, в чашу. Следуйте указаниям раздела «Эксплуатация прибора».
- Вставьте кастрюлю в корпус мультиварки.
- Закройте крышку до щелчка. Если крышка будет неплотно закрыта, программа будет работать неправильно.
- *Во время приготовления в данной программе рекомендуется оставлять крышку закрытой. При неправильном положении крышки результат может не отвечать требованиям.*
- Включите прибор в сеть, лампочка кнопки “СТАРТ” начнет мигать.
- Последовательным нажатием кнопки “МЕНЮ”, выберите программу «Суп». При этом надпись «Суп» на дисплее и таймер будут мигать.
- На мигающем таймере будет указано время по умолчанию для данного режима приготовления – 1 час. Если необходимо, с помощью кнопки “НАСТРОЙКА” установите нужное Вам время приготовления. Возможный диапазон - от 15 мин до 4 часов, с шагом для часов – 1 ч, для минут - 5 мин.
- Нажмите кнопку “СТАРТ”, прозвучит однократный звуковой сигнал, и мультиварка начнет приготовление в заданном режиме. Во время приготовления лампочка кнопки “СТАРТ” будет гореть постоянно.
- Обратный отсчет времени выполнения программы начнется сразу после нажатия кнопки “СТАРТ”.

- Также загорится лампочка кнопки “ПОДОГРЕВ/ОТМЕНА”, это означает, что после окончания приготовления мультиварка автоматически перейдет в режим ПОДОГРЕВ. Для отключения автоматического перехода в режим ПОДОГРЕВ необходимо повторно нажать кнопку “СТАРТ”. При этом лампочка кнопки “ПОДОГРЕВ/ОТМЕНА” погаснет.
- При необходимости можно прервать прохождение программы нажатием кнопки “ПОДОГРЕВ/ОТМЕНА”, при этом прибор перейдет в режим ожидания.
- По окончании процесса приготовления раздастся пятикратный звуковой сигнал, и мультиварка автоматически перейдет в режим ПОДОГРЕВ, если он не был отменен ранее. Лампочка кнопки “СТАРТ” погаснет и загорится лампочка кнопки “ПОДОГРЕВ/ ОТМЕНА”, и на дисплее отобразится прямой отсчет времени нахождения устройства в режиме ПОДОГРЕВ.
- Для отключения режима ПОДОГРЕВ нажмите кнопку “ПОДОГРЕВ/ ОТМЕНА”, прибор перейдет в режим ожидания. Отключите устройство.

«Жарка»

Программа «Жарка» служит для обжаривания продуктов.

- Поместите небольшое количество масла в чашу мультиварки.
- Вставьте кастрюлю в корпус мультиварки.
- *Во время приготовления в данной программе рекомендуется оставлять крышку закрытой до звукового сигнала о прогреве чаши, после сигнала - открытой. При неправильном положении крышки результат может не отвечать требованиям.*
- Включите прибор в сеть, лампочка кнопки “СТАРТ” начнет мигать.
- Последовательным нажатием кнопки “МЕНЮ” выберите программу «Жарка». При этом надпись «Жарка» на дисплее и таймер будут мигать.
- На мигающем таймере будет указано время по умолчанию для данного режима приготовления – 30 минут. Если необходимо, с помощью кнопки “НАСТРОЙКА” установите нужное Вам время приготовления. Возможный диапазон - от 5 мин до 1 часа, с шагом 5 минут.
- Нажмите кнопку “СТАРТ”, прозвучит однократный звуковой сигнал, и мультиварка начнет приготовление в заданном режиме. Во время приготовления лампочка кнопки “СТАРТ” будет гореть постоянно.
- После прогрева до рабочей температуры раздастся десятикратный звуковой сигнал, и на дисплее отобразится обратный отсчет времени приготовления. Откройте крышку прибора, поместите все ингредиенты в чашу. Рекомендуется не закрывать крышку мультиварки в процессе жарки.
- *В процессе жарки продукт необходимо помешивать и контролировать его готовность.*
- Также загорится лампочка кнопки “ПОДОГРЕВ/ОТМЕНА”, это означает, что после окончания приготовления мультиварка автоматически перейдет в режим ПОДОГРЕВ. Для отключения автоматического перехода в режим ПОДОГРЕВ необходимо повторно нажать кнопку “СТАРТ”. При этом лампочка кнопки “ПОДОГРЕВ/ОТМЕНА” погаснет.
- При необходимости можно прервать прохождение программы нажатием кнопки “ПОДОГРЕВ/ОТМЕНА”, при этом прибор перейдет в режим ожидания.
- По окончании процесса приготовления раздастся пятикратный звуковой сигнал, и мультиварка автоматически перейдет в режим ПОДОГРЕВ, если он не был отменен ранее. Лампочка кнопки “СТАРТ” погаснет и загорится лампочка кнопки “ПОДОГРЕВ/ ОТМЕНА”, и на дисплее отобразится прямой отсчет времени нахождения устройства в режиме ПОДОГРЕВ.
- Для отключения режима ПОДОГРЕВ нажмите кнопку “ПОДОГРЕВ/ ОТМЕНА”, прибор перейдет в режим ожидания. Отключите устройство.

«Йогурт»

Мультиварка РМС 0508D Floris является полноценным заменителем устройства для приготовления йогурта.

В программе «Йогурт» поддерживается постоянная температура (+38 - +42°C), необходимая для роста бифидобактерий и получения прекрасного йогурта из закваски и молока.

- Поместите все необходимые ингредиенты, согласно рецептуре, в чашу. Следуйте указаниям раздела «Эксплуатация прибора».
- Вставьте кастрюлю в корпус мультиварки.
- Закройте крышку до щелчка. Если крышка будет неплотно закрыта, программа будет работать неправильно.
- Во время приготовления в данной программе рекомендуется оставлять крышку закрытой. При неправильном положении крышки результат может не отвечать требованиям.
- Включите прибор в сеть, лампочка кнопки «СТАРТ» начнет мигать.
- Последовательным нажатием кнопки «МЕНЮ», выберите программу «Йогурт». При этом надпись «Йогурт» на дисплее и таймер будут мигать.
- На мигающем таймере будет указано время по умолчанию для данного режима приготовления – 8 часов. Если необходимо, с помощью кнопки «НАСТРОЙКА» установите нужное Вам время приготовления. Возможный диапазон - от 6 до 12 часов, с шагом для часов – 1 ч, для минут - 30 мин.
- Нажмите кнопку «СТАРТ», прозвучит однократный звуковой сигнал, и мультиварка начнет приготовление в заданном режиме. Во время приготовления лампочка кнопки «СТАРТ» будет гореть постоянно.
- Обратный отсчет времени выполнения программы начнется сразу после нажатия кнопки «СТАРТ».
- При необходимости можно прервать прохождение программы нажатием кнопки «ПОДОГРЕВ/ОТМЕНА», при этом прибор перейдет в режим ожидания.
- После окончания программы «Йогурт» устройство НЕ переходит в автоматический режим ПОДОГРЕВ. Мультиварка перейдет в режим ожидания. Отключите устройство.

«Рис»

Программа «Рис» предназначена для приготовления полезных гарниров из риса и других круп.

- Отмерьте рис мерной чашкой по рецепту и тщательно его промойте. Не промывайте рис в кастрюле от мультиварки, чтобы не повредить ее покрытие.
- Поместите рис в кастрюлю, залейте водой, согласно рецептуре. Следите, чтобы уровень воды в кастрюле был ниже максимального уровня. Добавьте соль и специи по вкусу. Используйте только мерную чашку, прилагаемую к мультиварке. Следуйте указаниям раздела «Эксплуатация прибора».
- Вставьте кастрюлю в корпус мультиварки.
- Закройте крышку до щелчка. Если крышка будет неплотно закрыта, программа будет работать неправильно.
- Во время приготовления в данной программе рекомендуется оставлять крышку закрытой. При неправильном положении крышки результат может не отвечать требованиям.
- Включите прибор в сеть, лампочка кнопки «СТАРТ» начнет мигать.
- Последовательным нажатием кнопки «МЕНЮ», выберите программу «Рис». При этом надпись «Рис» на дисплее и таймер будут мигать.
- На мигающем таймере будет указано время по умолчанию для данного режима приготовления – 30 минут. Если необходимо, с помощью кнопки «НАСТРОЙКА» установите нужное Вам время приготовления. Возможный диапазон - от 5 мин до 1 часа 30 минут, с шагом 5 минут.
- Нажмите кнопку «СТАРТ», прозвучит однократный звуковой сигнал, и мультиварка начнет приготовление в заданном режиме. Во время приготовления лампочка кнопки «СТАРТ» будет гореть постоянно.

- Обратный отсчет времени выполнения программы начнется сразу после нажатия кнопки “СТАРТ”.
- Данная программа является автоматической. Это означает, что если готовность продукта наступит ранее установленного времени приготовления (что контролируется по наличию воды в чаше), мультиварка автоматически прервет выполнение программы и переключится в режим ПОДОГРЕВ (если он не был отменен ранее).
- Также загорится лампочка кнопки “ПОДОГРЕВ/ОТМЕНА”, это означает, что после окончания приготовления мультиварка автоматически перейдет в режим ПОДОГРЕВ. Для отключения автоматического перехода в режим ПОДОГРЕВ необходимо повторно нажать кнопку “СТАРТ”. При этом лампочка кнопки “ПОДОГРЕВ/ОТМЕНА” погаснет.
- При необходимости можно прервать прохождение программы нажатием кнопки “ПОДОГРЕВ/ОТМЕНА”, при этом прибор перейдет в режим ожидания.
- По окончании процесса приготовления раздастся пятикратный звуковой сигнал, и мультиварка автоматически перейдет в режим ПОДОГРЕВ, если он не был отменен ранее. Лампочка кнопки “СТАРТ” погаснет и загорится лампочка кнопки “ПОДОГРЕВ/ ОТМЕНА”, и на дисплее отобразится прямой отсчет времени нахождения устройства в режиме ПОДОГРЕВ.
- Для отключения режима ПОДОГРЕВ нажмите кнопку “ПОДОГРЕВ/ ОТМЕНА”, прибор перейдет в режим ожидания. Отключите устройство.

«Тушение»

Данная программа предназначена для приготовления рагу, мясных и овощных блюд. Поддерживаемая температура позволяет сохранить полезные свойства продуктов.

- Поместите все необходимые ингредиенты, согласно рецептуре, в чашу. Следуйте указаниям раздела «Эксплуатация прибора».
- Вставьте кастрюлю в корпус мультиварки.
- Закройте крышку до щелчка. Если крышка будет неплотно закрыта, программа будет работать неправильно.
- Во время приготовления в данной программе рекомендуется оставлять крышку закрытой. При неправильном положении крышки результат может не отвечать требованиям.
- Включите прибор в сеть, лампочка кнопки “СТАРТ” начнет мигать.
- Последовательным нажатием кнопки “МЕНЮ”, выберите программу «Тушение». При этом надпись «Тушение» на дисплее и таймер будут мигать.
- На мигающем таймере будет указано время по умолчанию для данного режима приготовления – 1 час. Если необходимо, с помощью кнопки “НАСТРОЙКА” установите нужное Вам время приготовления. Возможный диапазон - от 20 мин до 8 часов, с шагом для часов – 1 ч, для минут - 10 мин.
- Нажмите кнопку “СТАРТ”, прозвучит однократный звуковой сигнал, и мультиварка начнет приготовление в заданном режиме. Во время приготовления лампочка кнопки “СТАРТ” будет гореть постоянно.
- Обратный отсчет времени выполнения программы начнется сразу после нажатия кнопки “СТАРТ”.
- Также загорится лампочка кнопки “ПОДОГРЕВ/ОТМЕНА”, это означает, что после окончания приготовления мультиварка автоматически перейдет в режим ПОДОГРЕВ. Для отключения автоматического перехода в режим ПОДОГРЕВ необходимо повторно нажать кнопку “СТАРТ”. При этом лампочка кнопки “ПОДОГРЕВ/ОТМЕНА” погаснет.
- При необходимости можно прервать прохождение программы нажатием кнопки “ПОДОГРЕВ/ОТМЕНА”, при этом прибор перейдет в режим ожидания.
- По окончании процесса приготовления раздастся пятикратный звуковой сигнал, и мультиварка автоматически перейдет в режим ПОДОГРЕВ, если он не был отменен ранее. Лампочка кнопки “СТАРТ” погаснет и загорится лампочка кнопки “ПОДОГРЕВ/ ОТМЕНА”, и на дисплее отобразится прямой отсчет времени нахождения устройства в режиме ПОДОГРЕВ.

- Для отключения режима ПОДОГРЕВ нажмите кнопку “ПОДОГРЕВ/ ОТМЕНА”, прибор перейдет в режим ожидания. Отключите устройство.

«Выпечка»

Программа «Выпечка» служит для выпекания коржей, кексов, пирогов, запеканок и приготовления прочих блюд.

- Поместите все необходимые ингредиенты, согласно рецептуре, в чашу. Следуйте указаниям раздела «Эксплуатация прибора».
- Вставьте кастрюлю в корпус мультиварки.
- Закройте крышку до щелчка. Если крышка будет неплотно закрыта, программа будет работать неправильно.
- *Во время приготовления в данной программе рекомендуется оставлять крышку закрытой. При неправильном положении крышки результат может не отвечать требованиям.*
- Включите прибор в сеть, лампочка кнопки “СТАРТ” начнет мигать.
- Последовательным нажатием кнопки “МЕНЮ”, выберите программу «Выпечка». При этом надпись «Выпечка» на дисплее и таймер будут мигать.
- На мигающем таймере будет указано время по умолчанию для данного режима приготовления – 1 час. Если необходимо, с помощью кнопки “НАСТРОЙКА” установите нужное Вам время приготовления. Возможный диапазон - от 30 мин до 3 часов 30 минут, с шагом для часов – 1 ч, для минут - 10 мин.
- Нажмите кнопку “СТАРТ”, прозвучит однократный звуковой сигнал, и мультиварка начнет приготовление в заданном режиме. Во время приготовления лампочка кнопки “СТАРТ” будет гореть постоянно.
- Обратный отсчет времени выполнения программы начнется сразу после нажатия кнопки “СТАРТ”. Также загорится лампочка кнопки “ПОДОГРЕВ/ОТМЕНА”, это означает, что после окончания приготовления мультиварка автоматически перейдет в режим ПОДОГРЕВ. Для отключения автоматического перехода в режим ПОДОГРЕВ необходимо повторно нажать кнопку “СТАРТ”. При этом лампочка кнопки “ПОДОГРЕВ/ОТМЕНА” погаснет.
- При необходимости можно прервать прохождение программы нажатием кнопки “ПОДОГРЕВ/ОТМЕНА”, при этом прибор перейдет в режим ожидания.
- По окончании процесса приготовления раздастся пятикратный звуковой сигнал, и мультиварка автоматически перейдет в режим ПОДОГРЕВ, если он не был отменен ранее. Лампочка кнопки “СТАРТ” погаснет и загорится лампочка кнопки “ПОДОГРЕВ/ ОТМЕНА”, и на дисплее отобразится прямой отсчет времени нахождения устройства в режиме ПОДОГРЕВ.
- Для отключения режима ПОДОГРЕВ нажмите кнопку “ПОДОГРЕВ/ ОТМЕНА”, прибор перейдет в режим ожидания. Отключите устройство.

«Молочная каша»

Программа предназначена для приготовления молочных супов и каш.

- Отмерьте крупу мерной чашкой по рецепту в посуду, где ее можно будет тщательно промыть. Пшено обдать кипятком. Не промывайте крупу в кастрюле от мультиварки, чтобы не повредить ее.
- Поместите все необходимые ингредиенты, согласно рецептуре, в чашу. Следуйте указаниям раздела «Эксплуатация прибора».
- Вставьте кастрюлю в корпус мультиварки.
- Закройте крышку до щелчка. Если крышка будет неплотно закрыта, программа будет работать неправильно.
- *Во время приготовления в данной программе рекомендуется оставлять крышку закрытой. При неправильном положении крышки результат может не отвечать требованиям.*
- Включите прибор в сеть, лампочка кнопки “СТАРТ” начнет мигать.

- Последовательным нажатием кнопки “МЕНЮ”, выберите программу «Молочная каша». При этом надпись «Молочная каша» на дисплее и таймер будут мигать.
- На мигающем таймере будет указано время по умолчанию для данного режима приготовления – 10 минут. Если необходимо, с помощью кнопки “НАСТРОЙКА” установите нужное Вам время приготовления. Возможный диапазон - от 5 мин до 1 часа 30 минут, с шагом 5 минут.
- Нажмите кнопку “СТАРТ”, прозвучит однократный звуковой сигнал, и мультиварка начнет приготовление в заданном режиме. Во время приготовления лампочка кнопки “СТАРТ” будет гореть постоянно.
- После прогрева до нужной температуры на дисплее отобразится обратный отсчет времени приготовления.
- Также загорится лампочка кнопки “ПОДОГРЕВ/ОТМЕНА”, это означает, что после окончания приготовления мультиварка автоматически перейдет в режим ПОДОГРЕВ. Для отключения автоматического перехода в режим ПОДОГРЕВ необходимо повторно нажать кнопку “СТАРТ”. При этом лампочка кнопки “ПОДОГРЕВ/ОТМЕНА” погаснет.
- При необходимости можно прервать прохождение программы нажатием кнопки “ПОДОГРЕВ/ОТМЕНА”, при этом прибор перейдет в режим ожидания.
- По окончании процесса приготовления раздастся пятикратный звуковой сигнал, и мультиварка автоматически перейдет в режим ПОДОГРЕВ, если он не был отменен ранее. Лампочка кнопки “СТАРТ” погаснет и загорится лампочка кнопки “ПОДОГРЕВ/ ОТМЕНА”, и на дисплее отобразится прямой отсчет времени нахождения устройства в режиме ПОДОГРЕВ.
- Для программы «Молочная каша» рекомендуется оставлять блюдо в режиме ПОДОГРЕВ на 15-20 минут после завершения работы основной программы.
- Для отключения режима ПОДОГРЕВ нажмите кнопку “ПОДОГРЕВ/ ОТМЕНА”, прибор перейдет в режим ожидания. Отключите устройство.

«Мультиповар»

«Мультиповар» является многофункциональной программой, которая позволит Вам приготовить множество различных блюд. Для работы в данной программе необходимо вручную установить желаемое время и температуру приготовления.

- Поместите все необходимые ингредиенты, согласно рецептуре, в чашу. Следуйте указаниям раздела «Эксплуатация прибора».
- Вставьте кастрюлю в корпус мультиварки.
- *Пожалуйста, контролируйте положение крышки в соответствии с природой приготавливаемых продуктов. Так, например, во время приготовления макаронных изделий рекомендуется оставлять крышку мультиварки открытой, т.к. в процессе приготовления образуется много пены.*
- Включите прибор в сеть, лампочка кнопки “СТАРТ” начнет мигать.
- Последовательным нажатием кнопки “МЕНЮ”, выберите программу «Мультиповар». При этом надпись «Мультиповар» на дисплее и таймер будут мигать.
- На мигающем таймере будет указано время по умолчанию для данного режима приготовления – 5 минут. Если необходимо, с помощью кнопки “НАСТРОЙКА” установите нужное Вам время приготовления. Возможный диапазон - от 5 мин до 12 часов, с шагом для часов – 1 ч, для минут - 5 мин. Еще раз нажмите кнопку “МЕНЮ”, затем кнопку “НАСТРОЙКА” и установите необходимую температуру в диапазоне от 30°C до 160°C с шагом 10°C.
- Нажмите кнопку “СТАРТ”, прозвучит однократный звуковой сигнал, и мультиварка начнет приготовление в заданном режиме. Во время приготовления лампочка кнопки “СТАРТ” будет гореть постоянно.
- Обратный отсчет времени выполнения программы начнется сразу после нажатия кнопки “СТАРТ”.
- Также загорится лампочка кнопки “ПОДОГРЕВ/ОТМЕНА”, это означает, что после окончания приготовления мультиварка автоматически перейдет в режим ПОДОГРЕВ. Для отключения

автоматического перехода в режим ПОДОГРЕВ необходимо повторно нажать кнопку “СТАРТ”. При этом лампочка кнопки “ПОДОГРЕВ/ОТМЕНА” погаснет.

- При необходимости можно прервать прохождение программы нажатием кнопки “ПОДОГРЕВ/ОТМЕНА”, при этом прибор перейдет в режим ожидания.
- По окончании процесса приготовления раздастся пятикратный звуковой сигнал, и мультиварка автоматически перейдет в режим ПОДОГРЕВ, если он не был отменен ранее. Лампочка кнопки “СТАРТ” погаснет и загорится лампочка кнопки “ПОДОГРЕВ/ ОТМЕНА”, и на дисплее отобразится прямой отсчет времени нахождения устройства в режиме ПОДОГРЕВ.
- Для отключения режима ПОДОГРЕВ нажмите кнопку “ПОДОГРЕВ/ ОТМЕНА”, прибор перейдет в режим ожидания. Отключите устройство.

«Разогрев»

Программа предназначена для разогрева уже приготовленной и остывшей пищи.

- Поместите все необходимые ингредиенты, согласно рецептуре, в чашу. Следуйте указаниям раздела «Эксплуатация прибора».
- Вставьте кастрюлю в корпус мультиварки.
- Закройте крышку до щелчка. Если крышка будет неплотно закрыта, программа будет работать неправильно.
- *Во время приготовления в данной программе рекомендуется оставлять крышку закрытой. При неправильном положении крышки результат может не отвечать требованиям.*
- Включите прибор в сеть, лампочка кнопки “СТАРТ” начнет мигать.
- Последовательным нажатием кнопки “МЕНЮ”, выберите программу «Разогрев». При этом надпись «Разогрев» на дисплее и таймер будут мигать.
- На мигающем таймере будет указано время по умолчанию для данного режима приготовления – 20 минут. Если необходимо, с помощью кнопки “НАСТРОЙКА” установите нужное Вам время приготовления. Возможный диапазон - от 10 мин до 1 часа, с шагом 5 минут.
- Нажмите кнопку “СТАРТ”, прозвучит однократный звуковой сигнал, и мультиварка начнет приготовление в заданном режиме. Во время приготовления лампочка кнопки “СТАРТ” будет гореть постоянно.
- Обратный отсчет времени выполнения программы начнется сразу после нажатия кнопки “СТАРТ”.
- Также загорится лампочка кнопки “ПОДОГРЕВ/ОТМЕНА”, это означает, что после окончания приготовления мультиварка автоматически перейдет в режим ПОДОГРЕВ. Для отключения автоматического перехода в режим ПОДОГРЕВ необходимо повторно нажать кнопку “СТАРТ”. При этом лампочка кнопки “ПОДОГРЕВ/ОТМЕНА” погаснет.
- При необходимости можно прервать прохождение программы нажатием кнопки “ПОДОГРЕВ/ОТМЕНА”, при этом прибор перейдет в режим ожидания.
- По окончании процесса приготовления раздастся пятикратный звуковой сигнал, и мультиварка автоматически перейдет в режим ПОДОГРЕВ, если он не был отменен ранее. Лампочка кнопки “СТАРТ” погаснет и загорится лампочка кнопки “ПОДОГРЕВ/ ОТМЕНА”, и на дисплее отобразится прямой отсчет времени нахождения устройства в режиме ПОДОГРЕВ.
- Для отключения режима ПОДОГРЕВ нажмите кнопку “ПОДОГРЕВ/ ОТМЕНА”, прибор перейдет в режим ожидания. Отключите устройство.

Рецепты для приготовления в мультиварке РМС 0508D Floris Вы можете найти в разделе «Рецепты для мультиварок» на сайте www.polar.ru

Краткая таблица программ приготовления

| Программа приготовления | Время и температура приготовления | Возможность использовать функцию «Таймер» | Рекомендации по положению крышки |
|-----------------------------|---|---|--|
| Гречка | Время по умолчанию: 35 минут Регулировка времени: от 5 минут до 2 часов, шаг 5 минут Температура приготовления: 100-108°C, температура остановки программы - 140°C | Да | Закрыта |
| Варка на пару | Время по умолчанию: 5 минут Регулировка времени: от 5 минут до 1 часа, шаг 5 минут Температура приготовления: 100°C, температура остановки программы - 130°C | Да | Закрыта |
| Паста/ Сосиски/ Пельмени | Время по умолчанию: 8 минут Регулировка времени: от 5 до 30 минут, шаг 5 минут Температура приготовления: 100°C, температура остановки программы -130°C | Да | До момента закипания воды закрыта, затем открыта |
| Суп | Время по умолчанию: 1 час Регулировка времени: от 15 минут до 4 часов, шаг 5 минут Температура приготовления: 98°C | Да | Закрыта |
| Жарка | Время по умолчанию: 30 минут Регулировка времени: от 5 минут до 1 часа, шаг 5 минут Температура приготовления: 100-160°C | Да | Открыта |
| Йогурт | Время по умолчанию: 8 часов Регулировка времени: от 6 до 12 часов, шаг 30 минут Температура приготовления: 38-42°C | Да | Закрыта |
| Рис | Время по умолчанию: 30 минут Регулировка времени: от 5 минут до 1 часа 30 минут, шаг 5 минут Температура приготовления: 100-108°C, температура остановки программы - 133°C | Да | Закрыта |
| Тушение | Время по умолчанию: 1 час Регулировка времени: от 20 минут до 8 часов, шаг 10 минут Температура приготовления: 95°C | Да | Закрыта |
| Выпечка | Время по умолчанию: 1 час Регулировка времени: от 30 минут до 3 часов 30 минут, шаг 10 минут Температура приготовления: 118-145°C | Да | Закрыта |
| Молочная каша | Время по умолчанию: 10 минут Регулировка времени: от 5 минут до 1 часа 30 минут, шаг 5 минут Температура приготовления: 95°C | Да | Закрыта |
| Мультипovar | Время по умолчанию: 5 минут | Да | Открыта или закрыта, в |

| | | | |
|----------|---|----|----------------------|
| | Регулировка времени: от 5 минут до 12 часов, шаг 5 минут Регулировка температуры: 30°C -160°C, шаг 10°C | | зависимости от блюда |
| Разогрев | Время по умолчанию: 20 минут Регулировка времени: от 10 минут до 1 часа, шаг 5 минут Температура приготовления: 115°C | Да | Закрыта |

В программах с возможностью ручной настройки температуры пользователь устанавливает необходимую температуру вручную, при этом готовность продукта напрямую зависит от правильности выбора температуры и времени приготовления.

Температуры настройки автоматических программ указаны для справки, их изменение в процессе приготовления происходит автоматически без участия пользователя.

При этом в разные моменты работы программы (в зависимости от содержимого чаши) температура может отличаться от справочного значения, которое является установочным.

Например: при установленной температуре в 115 °С и наличии в чаше жидкости при замере температура в чаше не превысит значения в 100 °С (точка кипения воды), при этом кипение воды в чаше будет интенсивным. При этом разница между установленным и реальным значениями температуры не является признаком неисправности прибора.

Если программа рассчитана на варку (работа с водой), то при выкипании либо отсутствии воды в чаше программа автоматически сбрасывается, так как температура дна чаши превышает значение порога безопасности для данной программы. Сбрасывание программы без воды является нормальной реакцией системы защиты.

При проведении измерений следует учитывать следующее:

- Точка замера температуры находится в центре дна чаши, установленной в прибор, измерение производится закрепленным датчиком (термопарой) при закрытой крышке прибора.
- Для правильной оценки значения следует производить измерения в течение всего времени прохождения программы с интервалом времени 30 сек. между измерениями.
- На основе полученных значений составляется диаграмма температурно – временной зависимости, выявляется участок, на котором температура циклически изменяется при относительно неизменных максимальных и минимальных значениях (участок термостатирования)
- Справочное значение температуры будет находиться между минимальным и максимальным измеренным значением на участке термостатирования.

При измерениях следует учитывать особенности автоматических программ:

- если программа рассчитана на работу с жидкостью (водой), то при измерениях следует налить в чашу 1 л воды.
- Если программа рассчитана на работу без воды, измерения следует производить с пустой чашей.

При наличии в чаше продукта измеренные значения могут отличаться от справочных из-за наличия в продуктах разного содержания жидкости (воды), кипение которой не позволяет температуре в точке замера подняться выше 100 °С по законам физики.

Для получения значений, близких к реально настроенным, следует использовать жидкость с температурой кипения, превышающей заданное справочное значение (например, растительное масло), с массой, эквивалентной массе продукта.

Чистка и уход за прибором

- По окончании приготовления всегда очищайте мультиварку от остатков пищи и загрязнений.
- После каждого приготовления внутреннюю часть крышки рекомендуется промывать с нейтральным мыльным раствором, используя губку.
- Не пользуйтесь щетками с металлической проволокой и растворителем для очистки загрязненных частей мультиварки.
- Если остатки блюда прикипели к внутренней чаше, замочите ее перед мытьем. Протрите внутреннюю чашу после мытья.
- Не опускайте корпус в воду. Для очистки корпуса используйте влажную мягкую губку или ткань.
- Внутреннюю чашу с антипригарным покрытием и контейнер-пароварку можно мыть в посудомоечной машине. При мытье в посудомоечной машине следите, чтобы внутренняя кастрюля не повредилась о составные части машины.
- После каждого приготовления необходимо снять и опустошить конденсатоприемник, расположенный на задней стенке прибора. Промойте, просушите его и установите на место.

Меры предосторожности при использовании внутренней чаши мультиварки

- Для помешивания используйте только деревянную лопатку или специальную пластмассовую ложку, поставляемую в комплекте с прибором.
- Не наливайте в чашу уксус, это может повредить покрытие.
- Спустя некоторое время чаша может поменять цвет из-за того, что контактирует с водой и моющими средствами. Это нормальное явление, и мультиварка может без опасений эксплуатироваться дальше.
- Для очистки НЕ используйте абразивные вещества.

Транспортирование и хранение

Транспортирование приборов проводят всеми видами транспорта в крытых транспортных средствах в соответствии с правилами перевозки грузов, действующими на транспорте данного вида и обеспечивающими проведение механизированных погрузочно-разгрузочных работ.

При транспортировании приборов должна быть обеспечена защита от повреждений - сохранность качества изделий и внешнего вида потребительской тары

Транспортирование приборов должно исключать возможность непосредственного воздействия на них атмосферных осадков и агрессивных сред.

Приборы хранятся в закрытом сухом и чистом помещении при температуре окружающего воздуха не ниже плюс 5°C и не выше плюс 40°C с относительной влажностью не выше 70% и отсутствии в окружающей среде кислотных и других паров, отрицательно влияющих на материалы приборов.

Требования по утилизации

Отходы, образующиеся при утилизации изделий, подлежат обязательному сбору с последующей утилизацией в установленном порядке и в соответствии с действующими требованиями и нормами отраслевой нормативной документации, в том числе в соответствии с СанПиН 2.1.7.1322-03 «Гигиенические требования к размещению и обезвреживанию отходов производства и потребления.»



Внимание! После окончания срока службы не выбрасывайте прибор вместе с бытовыми отходами. Передайте его в специализированный пункт для дальнейшей утилизации. Этим Вы можете защитить окружающую среду.



Во избежание риска пожара, поражения электрическим током или получения травмы при использовании вашего прибора, а также его поломки, строго соблюдайте основные меры предосторожности при работе с данным прибором, а также общие указания по безопасности при работе с электрической бытовой техникой.

Общие указания по безопасности

- Эксплуатация прибора должна производиться в соответствии с «Правилами технической эксплуатации электроустановок потребителей».
- Прибор предназначен исключительно для использования в быту. Продолжительное использование прибора в коммерческих целях может привести к его перегрузке, в результате чего он может быть поврежден или может нанести вред здоровью людей.
- Прибор должен быть использован только по назначению.
- Перед вводом в эксплуатацию этого прибора тщательно прочитайте руководство по эксплуатации.
- Каждый раз перед включением прибора осмотрите его. При наличии повреждений прибора и сетевого шнура ни в коем случае не включайте прибор в розетку.
- Прибор и сетевой шнур должны храниться так, чтобы они не попадали под воздействие жары, прямых солнечных лучей и влаги.

- Не оставляйте работающий прибор без надзора! Если Вы больше не пользуетесь прибором, всегда выключайте его. Храните прибор в недоступном для детей месте.
- Данный прибор не предназначен для использования людьми (включая детей), у которых есть физические, нервные или психические отклонения, или недостаток опыта и знаний, за исключением случаев, когда за такими лицами осуществляется надзор или проводится их инструктирование относительно использования данного прибора лицом, отвечающим за их безопасность. Необходимо осуществлять надзор за детьми с целью недопущения их игр с прибором.
- **Внимание! Не используйте прибор вблизи ванн, раковин или других емкостей, заполненных водой.**
- Ни в коем случае не погружайте прибор в воду или другие жидкости. Не прикасайтесь к прибору влажными руками. При намокании прибора сразу отключите его от сети.
- В случае падения прибора в воду немедленно отключите его от сети. При этом ни в коем случае не опускайте руки в воду. Перед повторным использованием прибор должен быть проверен квалифицированным специалистом.
- Включайте прибор только в источник переменного тока (~). Перед включением убедитесь, что прибор рассчитан на напряжение, используемое в сети.
- **Любое ошибочное включение лишает Вас права на гарантийное обслуживание.**
- Прибор может быть включен только в сеть с заземлением. Для обеспечения Вашей безопасности заземление должно соответствовать установленным электротехническим нормам. Не пользуйтесь нестандартными источниками питания или устройствами подключения.
- Всегда отменяйте выполняемую программу перед тем, как отсоединить прибор от сети.
- Не протягивайте шнур электропитания в дверных проемах или вблизи источников тепла. Следите за тем, чтобы электрошнур не перекручивался и не перегибался, не соприкасался с острыми предметами, углами и кромками мебели.
- Не используйте прибор вне помещений. Предохраняйте прибор от ударов об острые углы. По окончании эксплуатации, чистке или поломке прибора всегда отключайте его от сети.
- Не оставляйте включенный прибор без присмотра. Храните прибор в недоступном для детей месте.
- Нельзя переносить прибор, держа его за сетевой провод. Запрещается также отключать прибор от сети, держа его за сетевой провод. При отключении прибора от сети держитесь за штепсельную вилку.
- Использование дополнительных аксессуаров, не входящих в комплектацию, лишает Вас права на гарантийное обслуживание.
- После использования никогда не обматывайте провод электропитания вокруг прибора, так как со временем это может привести к излому провода. Всегда гладко расправляйте провод на время хранения.
- Замену шнура могут осуществлять только квалифицированные специалисты - сотрудники сервисного центра. Неквалифицированный ремонт представляет прямую опасность для пользователя.
- Не производите ремонт прибора самостоятельно. Ремонт должен производиться только квалифицированными специалистами сервисного центра.
- Для ремонта прибора могут быть использованы только оригинальные запасные части.

Специальные указания по безопасности данного прибора

- При использовании прибора убедитесь в том, что вокруг него имеется достаточно свободного места - не менее 15см от огнеопасных объектов, таких как мебель, шторы и пр.
- При использовании прибора устанавливайте его на сухой ровной термостойкой поверхности.
- Перед первым использованием рекомендуется прокипятить воду в мультиварке в программе («Варка на пару») в течение 30 минут при максимальном заполнении чаши (см. ниже описание программы «Варка на пару») для устранения посторонних запахов.
- Не используйте мультиварку рядом с источниками тепла (газовыми или электрическими плитами).

- Во избежание ожогов не касайтесь работающего прибора. После окончания эксплуатации дайте мультиварке остыть, в противном случае существует риск получения ожога.
- Проверьте напряжение, прежде чем включить прибор в сеть.
- Не оставляйте электроприбор включенным в сеть, если не готовите еду.
- Перед тем, как отсоединить прибор от сети, убедитесь, что он находится в режиме ожидания и программа не запущена.
- Никогда не поднимайте и не передвигайте прибор, пока он подключен к электросети.
- Не прикасайтесь к внутренней кастрюле во время работы мультиварки.
- Не переносите прибор с заполненной продуктами внутренней чашей.
- Не переносите прибор за ручку открывания крышки.
- Не используйте для чистки прибора абразивные очистители и агрессивные моющие вещества.
- Не оставляйте продукты или воду в мультиварке на длительное время.
- Между внутренней кастрюлей и внешним корпусом не должно быть никаких посторонних предметов.
- При приготовлении риса или гарнира соблюдайте рекомендованное соотношение крупы и воды в кастрюле.
- Производитель не несет ответственности за ущерб, возникший в результате неправильного или непредусмотренного настоящим Руководством по эксплуатации использования.
- Для помешивания используйте только деревянную лопатку или специальную пластмассовую ложку.
- Спустя некоторое время, кастрюля может менять цвет из-за контакта с водой и моющими средствами. Это нормальное явление, и мультиварка может без опасений эксплуатироваться дальше.

Поиск и устранение неисправностей.

| Неисправность | Причина | Способы устранения |
|---|---|---|
| Индикатор работы не горит, нагревательный элемент не работает | 1. Проблема с электропитанием 2. Электрическая плата или контакты повреждены | Проверьте, включен ли прибор в сеть. Обратитесь за помощью в авторизованный сервисный центр. |
| Индикатор горит, нагревательный элемент не работает | Электрическая плата или контакты повреждены. | Обратитесь за помощью в авторизованный сервисный центр. |
| Блюдо слишком долго готовится | 1. Питание от сети отсутствует | Проверьте, включен ли прибор в сеть. |
| | 2. Нагревательный элемент неисправен | Обратитесь за помощью в авторизованный сервисный центр. |
| | 3. Внутренняя чаша мультиварки установлена с перекосом | Проверьте внутреннюю чашу, убедитесь, что она установлена правильно. |
| | 4. Посторонний предмет между нагревательной пластиной и кастрюлей | Удалите посторонний предмет |
| На дисплее отображаются коды ошибок E1, E2, E3, E4 | Проблемы с платой электропитания | Обратитесь за помощью в авторизованный сервисный центр. |

Комплектация

| | |
|---|-------|
| Прибор | 1 шт. |
| Внутренняя чаша с антипригарным покрытием | 1 шт. |
| Контейнер-пароварка | 1 шт. |
| Плоская ложка | 1 шт. |
| Столовая ложка для супа | 1 шт. |
| Мерная чашка | 1 шт. |
| Шнур питания | 1 шт. |
| Книга рецептов | |
| Руководство по эксплуатации | |
| Список сервисных центров | |
| Гарантийный талон | |

Технические характеристики

PMC 0508D Floris - мультиварка бытовая электрическая

Напряжение: 220 - 240 В

Частота: ~50 Гц

Мощность: 700 Вт

Общий объем чаши: 5 л

Класс защиты: 1

Примечание: Вследствие постоянного процесса внесения изменений и улучшений, между Руководством по эксплуатации и изделием могут наблюдаться некоторые различия. Производитель надеется, что пользователь обратит на это внимание. Последнюю версию Руководства по эксплуатации Вы можете найти на сайте www.polar.ru.

Информация о сертификации

Прибор сертифицирован на соответствие нормативным документам РФ.

Сертификат соответствия № ТС RU C-US.AЛ16.В.04557 серия RU № 0288219

Срок действия с 12.05.2015 по 16.12.2018

Выдан: ОРГАН ПО СЕРТИФИКАЦИИ продукции Общества с ограниченной ответственностью «Гарант Плюс» Адрес: 121170, г. Москва, Кутузовский пр-кт, д. 36, стр. 3



Конструкция прибора соответствует требованиям ТР ТС 004/2011 «О безопасности низковольтного оборудования», а также ТР ТС 020/2011 «Электромагнитная совместимость технических средств».

| | |
|--|--------------------------|
| Расчетный срок службы изделия: | 3 года |
| Гарантийный срок: | 1 год со дня покупки |
| Гарантийный срок на внутреннюю чашу (кастрюлю): | 6 месяцев со дня покупки |

Дата изготовления указана на приборе.

Производитель:

TEXTON CORPORATION LLC - ООО «ТЕКСТОН КОРПОРЕЙШН»

1313 N. Market Street, Suite 5100, Wilmington, State of Delaware 19801, United States of America

1313 Н. Маркет Стрит, Помещение 5100, Уилмингтон, Штат Делавэр 19801, Соединенные Штаты Америки.

На заводе:

GUANGDONG ENAITER ELECTRICAL APPLIANCES CO., LTD - ГУАНДУН ИНЕЙТЕР
ЭЛЕКТРИКАЛ АППЛАЙАНСЕС КО., ЛТД

No.5, Donghai Road, Dongfeng Town, Zhongshan City, Guangdong, P.R.China (Китай)

№5, Донгхай Роуд, Дунфен таун, город Чжуншан, Гуандун, Китай

Уполномоченный представитель в РФ и Белоруссии

ООО «ДС-Сервис»

109518, г.Москва, Волжский б-р, д.5

Телефон единой справочной службы: 8-800-700-11-78

ГАРАНТИЙНОЕ ОБЯЗАТЕЛЬСТВО

Изделие: Мультиварка бытовая электрическая

Модель: **PMC 0508D Floris**

Настоящая гарантия предоставляется изготовителем в дополнение к правам потребителя, установленным действующим законодательством, и ни в коей мере не ограничивает их.

Настоящая гарантия действует в течение 12 месяцев, с даты приобретения изделия, и подразумевает гарантийное обслуживание изделия в случае обнаружения дефектов, связанных с материалами и работой. В этом случае потребитель имеет право, среди прочего, на бесплатный ремонт изделия.

Настоящая гарантия действительна при соблюдении следующих условий:

1. Гарантийное обязательство распространяется на все модели, выпускаемые компанией «**TEXTON CORPORATION LLC**» в странах, где предоставляется гарантийное обслуживание (независимо от места покупки).
2. Изделие должно быть приобретено исключительно для личных бытовых нужд. Изделие должно использоваться в строгом соответствии с Руководством по эксплуатации с соблюдением правил и требований по безопасности.
3. Обязанности изготовителя по настоящей гарантии исполняются продавцами – уполномоченными дилерами изготовителя и официальными обслуживающими (сервис) центрами. Настоящая гарантия не распространяется на изделия, приобретенные у не уполномоченных изготовителем продавцов, которые самостоятельно отвечают перед потребителем в соответствии с законодательством.
4. Настоящая гарантия не распространяется на дефекты изделия, возникшие в результате:
 - химического, механического или иного воздействия, попадания посторонних предметов жидкостей, насекомых и продуктов их жизнедеятельности вовнутрь изделия;
 - неправильной эксплуатации, заключающейся в использовании изделия не по его прямому назначению, а также установки и эксплуатации изделия с нарушением правил и требований техники безопасности;
 - износа деталей отделки, ламп, батарей, защитных экранов, накопителей мусора, ремней, щеток и иных деталей с ограниченным сроком использования;
 - ремонта изделия, произведенного лицами или фирмами, не являющимися авторизованными сервисными центрами*;
5. Настоящая гарантия действительна по предъявлении вместе с оригиналом гарантийного талона, оригиналом товарного чека, выданного продавцом, и изделия, в котором обнаружены дефекты.
6. Настоящая гарантия действительна только для изделий, используемых для личных бытовых нужд, и не распространяется на изделия, которые используются для коммерческих, промышленных или профессиональных целей.

По всем вопросам гарантийного обслуживания изделий POLARIS обращайтесь к Вашему местному официальному продавцу POLARIS.

В случае обнаружения неисправностей оборудования незамедлительно связаться с сервисным центром.

*Адреса авторизованных обслуживающих центров на сайте Компании: www.polar.ru.

Поставщик не несет никакой ответственности за ущерб, связанный с повреждением изделия при транспортировке, в результате некорректного использования, а также в связи с модификацией или самостоятельным ремонтом изделия.

Мультиварка побутова електрична

POLARIS

Модель PMC 0508D Floris

Інструкція з експлуатації

Дякуємо Вам за вибір продукції, що випускається під торговельною маркою POLARIS. Наші вироби розроблено відповідно до високих вимог якості, функціональності і дизайну. Ми впевнені, що, придбавши новий виріб нашої фірми, Ви будете задоволені.

Перед початком експлуатації приладу уважно прочитайте цю інструкцію, в якій міститься важлива інформація, що стосується Вашої безпеки, а також рекомендації з правильного використання приладу і догляду за ним.

Зберігайте інструкцію разом із гарантійним талоном, касовим чеком, а також, по можливості, з картонною коробкою і пакувальним матеріалом.

Зміст

| | |
|---|----|
| Загальні вказівки з безпеки | 25 |
| Спеціальні вказівки з безпеки цього приладу | 26 |
| Сфера використання | 27 |
| Опис приладу | 27 |
| Комплектація | 29 |
| Експлуатація приладу | 30 |
| Опис програм | 31 |
| Чищення та догляд за приладом | 43 |
| Якщо у вас виникла проблема | 45 |
| Технічні характеристики | 46 |
| Інформація про сертифікацію | 46 |
| Гарантійне зобов'язання | 47 |

Загальні вказівки з безпеки

- Прилад призначений винятково для побутового використання.
- Прилад повинен використовуватися тільки за призначенням.
- Перед введенням приладу в експлуатацію уважно прочитайте цю інструкцію.
- Щоразу перед вмиканням приладу оглядайте його. При наявності ушкоджень приладу і шнура живлення в жодному разі не вмикайте прилад у розетку.
- Прилад та мережевий шнур необхідно зберігати так, щоб вони не попадали під вплив спеки, прямих сонячних променів і вологи.
- Не залишайте прилад працювати без нагляду! Якщо не користуєтеся приладом, завжди вимикайте його. Зберігайте прилад в недоступному для дітей місці.
- Цей прилад не призначений для використання людьми (у тому числі дітьми), у яких наявні фізичні, нервові або психічні відхилення або бракує досвіду і знань, за винятком випадків, коли за такими особами здійснюється нагляд або проводиться їхній інструктаж щодо використання цього приладу особою, відповідальною за їхню безпеку. Необхідно здійснювати нагляд за дітьми, аби не допустити їхніх ігор із приладом.
- **Увага! Не використовуйте прилад поблизу ванн, раковин або інших ємностей, заповнених водою.**

- Ні в якому разі не занурюйте прилад у воду чи інші рідини. Не торкайтеся приладу вологими руками. При намоканні приладу негайно відключіть його від мережі.
- У разі падіння приладу в воду негайно від'єднайте його від мережі. При цьому в жодному разі не занурюйте руки в воду. Перш ніж надалі використовувати прилад, необхідно перевірити його кваліфікованим спеціалістом.
- Умикайте прилад тільки в джерело змінного струму (~). Перед вмиканням переконайтеся, що прилад розрахований на напругу, що використовується в мережі.
- **Будь-яке помилкове вмикання позбавляє Вас права на гарантійне обслуговування.**
- Прилад може вмикатися тільки в мережу з заземленням. Для забезпечення Вашої безпеки заземлення повинне відповідати встановленим електротехнічним нормам. Не користуйтеся нестандартними джерелами живлення або пристроями підключення.
- Завжди скасовуйте програму, що виконується, перед тим, як від'єднати прилад від мережі.
- Не використовуйте прилад поза приміщенням. Оберігайте прилад від ударів об гострі кути. Після закінчення експлуатації, чищення або поломці приладу завжди від'єднуйте його від мережі.
- Не можна переносити прилад тримаючи його за шнур живлення. Забороняється також від'єднувати прилад від мережі, тримаючи його за шнур живлення. При вимиканні приладу з мережі тримайтеся за штепсельну вилку.
- Використання додаткових аксесуарів, що не входять до комплекту, позбавляє Вас права на гарантійне обслуговування.
- Після використання ніколи не обмотуйте шнур електроживлення навколо приладу, тому що згодом це може призвести до заломлення шнура. Завжди гладко розправляйте шнур на час зберігання.
- Заміну шнура живлення можуть здійснювати тільки кваліфіковані фахівці – співробітники сервісного центру. Некваліфікований ремонт становить пряму небезпеку для користувача.
- Не здійснюйте ремонт приладу самостійно. Ремонт повинен виконуватися тільки кваліфікованими фахівцями сервісного центру.
- Для ремонту приладу можуть використовуватися лише оригінальні запасні частини.

Спеціальні вказівки з безпеки цього приладу

- Перед використанням приладу переконайтеся в тому, що навколо нього достатньо вільного простору. Не менш ніж 15 см від об'єктів, що легко займаються, таких як меблі, штори та ін.
- При використанні приладу ставте його на суху, рівну термостійку поверхню.
- Перед першим використанням рекомендується прокип'ятити воду в мультиварці в програмі («Варка на пару») протягом 30 хвилин при максимальному заповненні чаші (див. нижче опис програм «Варка на пару») задля усунення сторонніх запахів.
- Не використовуйте мультиварку поряд з джерелами тепла (газовими чи електричними плитами).
- Щоб уникнути опіків не торкайтеся працюючого приладу. Після закінчення експлуатації дайте мультиварці охолонути, інакше існує ризик отримання опіків.
- Перевірте напругу, перш ніж під'єднати прилад до мережі.
- Не залишайте електроприлад під'єднаним до мережі у разі, коли ви не готуєте їжу.
- Перед тим, як від'єднувати прилад від мережі, переконайтеся, що він знаходиться в режимі очікування та програма не запущена.
- Ніколи не піднімайте та не пересувайте прилад, якщо він під'єднаний до електромережі.
- Не торкайтеся до внутрішньої каструлі під час роботи мультиварки.
- Не переносьте прилад із наповненою продуктами внутрішньою чашею.
- Не використовуйте для чищення приладу абразивні очисники та агресивні миючі засоби.
- Не залишайте продукти чи воду в мультиварці на довго.
- Між внутрішньою каструлею та зовнішнім корпусом не повинно бути ніяких сторонніх предметів.
- Під час приготування рису чи іншого гарніру дотримуйтеся рекомендацій щодо співвідношення крупи та води в каструлі.

- Виробник не несе відповідальність за збитки, які виникли в результаті неправильного чи непередбаченого даною інструкцією використання.
- Для помішування використовуйте лише дерев'яну лопатку або спеціальну пластмасову ложку.
- Через деякий час чаша може змінити колір через те, що контактує з водою і миючими засобами. Це нормальне явище, і мультиварка може без застережень використовуватися далі.

Сфера використання

- Прилад призначено винятково для побутового використання.
- Прилад повинен використовуватися тільки за призначенням.

Опис приладу

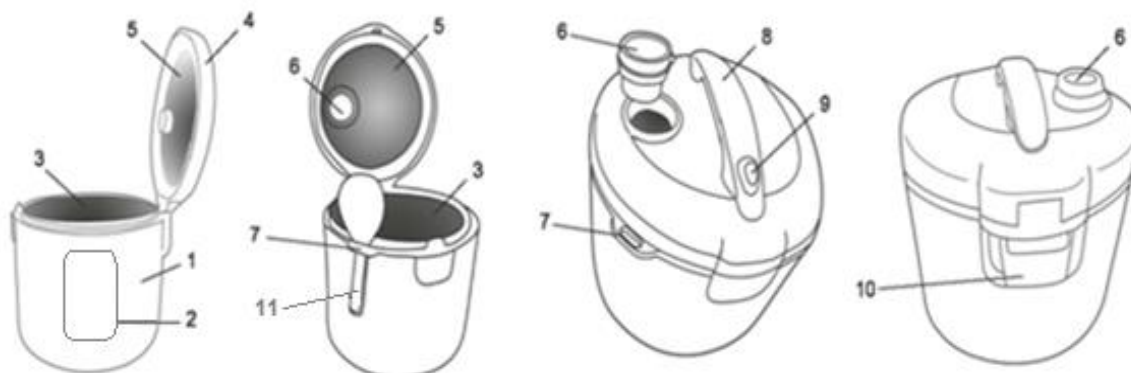

1. Корпус
2. Панель керування
3. Внутрішня чаша (каструля) з антипригарним покриттям
4. Кришка
5. Алюмінієва вставка
6. Клапан випуску пари
7. Тримач для ложок
8. Ручка
9. Кнопка для відкривання кришки
10. Вологозбірник для збору крапель конденсату
11. Столова ложка

Акcesуари

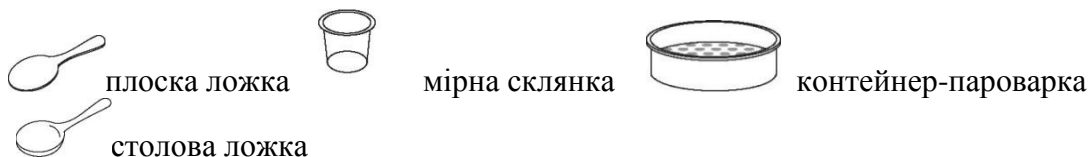

Панель керування

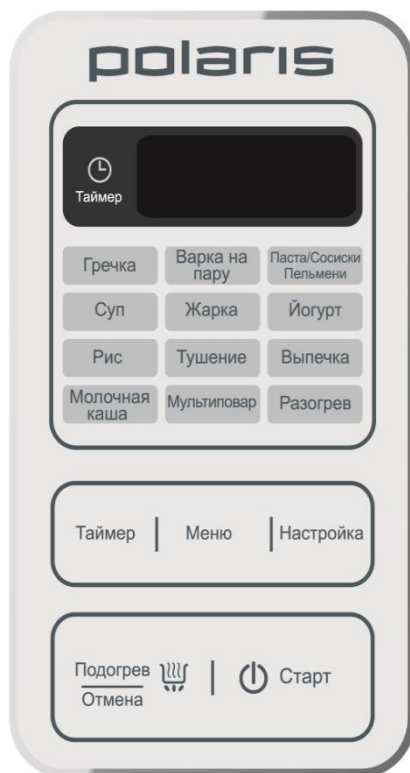

“СТАРТ”

Кнопка ввімкнення заданої програми.

В режимі очікування лампочка кнопки “СТАРТ” постійно блимає. Виберіть програму за допомогою кнопки “МЕНЮ” (див. нижче). Для запуску програми натисніть кнопку “СТАРТ”, при цьому пролунає одноразовий звуковий сигнал, на дисплеї з'явиться таймер із зворотним відліком часу приготування та загоряться, не блимаючи, індикація назви вибраної програми, лампочка кнопки “СТАРТ” і лампочка кнопки “ПІДГРІВ/СКАСУВАННЯ” (крім програми «Йогурт»). Лампочка кнопки, що світиться, “ПІДГРІВ/СКАСУВАННЯ” свідчить про те, що після завершення часу приготування мультиварка автоматично перейде у режим ПІДГРІВ. Перехід у режим ПІДГРІВ після завершення приготування можна вимкнути, повторно натиснувши кнопку “СТАРТ”, при цьому лампочка кнопки “ПІДГРІВ/СКАСУВАННЯ” погасне.

“ПІДГРІВ/СКАСУВАННЯ”

За допомогою цієї кнопки можна контролювати процес приготування в будь-якій програмі, тобто при необхідності вимкнути мультиварку. Для скасування активної програми натисніть кнопку “ПІДГРІВ/СКАСУВАННЯ”. Після цього прилад перейде в режим очікування.

Якщо прилад знаходився у режимі очікування (програми не запуснені), натискання кнопки “ПІДГРІВ/СКАСУВАННЯ” запускає режим ПІДГРІВ (про що свідчить лампочка цієї кнопки, що засвітиться) з прямим відліком часу.

В режимі вибору програм натискання кнопки “ПІДГРІВ/СКАСУВАННЯ” скидає налаштування та переводить прилад у режим очікування.

“МЕНЮ”

Ця кнопка служить для вибору однієї з 12-ти програм приготування. Кожне наступне натискання переключас програми зі списку меню вперед на одну, при цьому назва вибраної програми блимає.

| | |
|----------------|--|
| “ТАЙМЕР” | Функція призначена для встановлення часу відкладеного старту та доступна в усіх програмах. Виберіть програму приготування за допомогою кнопки “МЕНЮ”, налаштуйте параметри програми, потім натисніть кнопку “ТАЙМЕР”, на екрані з'явиться та буде блимати таймер. За допомогою послідовного натискання кнопки “НАЛАШТУВАННЯ”, виставте час, через котрий хочете отримати готову страву. |
| “НАЛАШТУВАННЯ” | Шляхом послідовного натискання цієї кнопки можна регулювати час приготування в автоматичних програмах, а також час і температуру в програмі «Мультикухар». Тривале натискання кнопки – регулювання годин, коротке натискання кнопки – регулювання хвилин. Для регулювання температури приготування в програмі «Мультикухар» необхідно натиснути кнопку “МЕНЮ” (одразу після налаштування часу) та за допомогою кнопки “НАЛАШТУВАННЯ” вибрати необхідну температуру приготування. |

Комплектація

| | |
|--|-------|
| Прилад | 1 шт. |
| Внутрішня чаша з антипригарним покриттям | 1 шт. |
| Контейнер-пароварка | 1 шт. |
| Плоска ложка | 1 шт. |
| Столова ложка для супу | 1 шт. |
| Мірна склянка | 1 шт. |
| Шнур живлення | 1 шт. |
| Книга рецептів | |
| Інструкція користувача | |
| Перелік сервісних центрів | |
| Гарантійний талон | |

Експлуатація приладу

Підготовка до експлуатації

1. Відкрийте упаковку, акуратно вийміть прилад, видаліть всі пакувальні та рекламні матеріали.
2. Вийміть всі аксесуари та керівництво з експлуатації.
3. Протріть корпус приладу вологою губкою.
4. Промийте чашу теплою мильною водою. Ретельно просушіть.

Експлуатація приладу

Перед початком експлуатації приладу уважно прочитайте інструкцію та дотримуйтесь її вказівок.

1. Відкрийте кришку приладу, натиснувши на кнопку.
2. Перед початком приготування переконайтеся, що внутрішні та зовнішні частини приладу не містять у собі залишків упаковки та не забруднені. Переконайтеся також у тому, що між внутрішньою каструлею та нагрівальною поверхнею немає сторонніх предметів.
3. Помістіть необхідні продукти в чашу та встановіть її у мультиварку (при використанні програми «Смаження» встановіть пусту чашу, продукти помістіть після нагрівання чаші та початку зворотного відліку).

Наповніть чашу заздалегідь підготовленими продуктами та водою так, щоб рівень вмісту розташовувався між позначками 1/0 і 4/0 (позначка мінімального рівня - 1/0, позначка максимального рівня - 4/0).

Для продуктів, які збільшуються в об'ємі в процесі приготування, позначка максимального рівня не повинна перевищувати позначку 3/0. Див. рис. 1, 2, 3.



Рис.1

Рис.2

Рис.3

4. Стежте, щоб чаша була правильно встановлена на нагрівальному елементі. Злегка повертайте внутрішню чашу в мультиварці зі сторони в сторону, поки вона не стане в необхідне положення на нагрівальній поверхні.
5. При першому вмиканні приладу можлива поява диму, пов'язана з обгоранням залишків мастила, що використовується при виробництві.
6. Під час роботи приладу можуть чути звуки «клацання», що пов'язані з роботою реле. Наявність цього звукового ефекту являється нормальною роботою приладу та не свідчить про його несправність.
7. В залежності від програми приготування, кришка приладу може залишатися відкритою чи закритою. Рекомендації щодо коректного положення кришки зазначені в описі кожної із програм. Під час роботи приладу в режимі «Смаження» необхідно використовувати мультиварку з відкритою кришкою, стежити за часом термічної обробки, періодично помішувати продукти, щоб уникнути їх пригорання.
8. Включіть мультиварку в розетку. Не підключайте прилад у розетку в разі невиконання вищезазначених рекомендацій.
9. Виберіть відповідний режим приготування, за необхідності, налаштуйте температуру та час.
10. Натисніть кнопку «СТАРТ». Загоряться лампочки кнопки «СТАРТ», кнопки «ПІДГРІВ/СКАСУВАННЯ» (за виключенням програми «Йогурт») і індикація вибраної

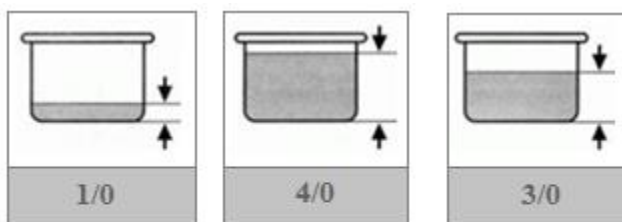
програми приготування. Лампочка кнопки, що світиться, “ПІДГРІВ/СКАСУВАННЯ” свідчить про те, що після завершення часу приготування мультиварка автоматично перейде у режим ПІДГРІВ. Для вимкнення автоматичного переходу в режим ПІДГРІВ необхідно повторно натиснути кнопку “СТАРТ”. При цьому лампочка кнопки “ПІДГРІВ/СКАСУВАННЯ” погасне. Після закінчення часу приготування пролунає п'ятиразовий звуковий сигнал, і мультиварка автоматично перейде в режим ПІДГРІВ (за виключенням програми «Йогурт»), якщо його не було скасовано раніше. Лампочка кнопки “СТАРТ” погасне та загориться лампочка кнопки “ПІДГРІВ/СКАСУВАННЯ” і на дисплеї відобразатиметься прямий відлік часу, знаходження приладу в режимі ПІДГРІВ.

Опис програм

Мультиварка 0508D Floris має 11 автоматичних програм та багатофункціональну програму «Мультикухар».

«Гречка»

Програма призначена для приготування будь-яких видів круп (гречка, рис, перловка та ін.)

- Перед початком приготування необхідно ретельно промити крупу (перловку замочити на ~2 год.). Не промивайте крупу в каструлі від мультиварки, щоб не пошкодити її покриття.
- Відміряйте крупу мірною склянкою відповідно до рецепту. Помістіть крупу в каструлю і налейте воду.
- Стежте, щоб рівень води в каструлі був нижчим за максимальний.
- Відповідно до рецепта додайте необхідну кількість олії та сіль на смак.

| Крупа (к-ть склянок) | 2 склянки | 4 склянки | 6 склянок | 8 склянок |
|-------------------------|-----------------------|-----------------|-----------------|-----------------|
| Вид крупи | Кількість води / Олії | | | |
| Гречка | 0,6 л / 2 ст.л. | 1,2 л / 4 ст.л. | 1,8 л / 6 ст.л. | 2,4 л / 8 ст.л. |
| Рис | 0,6 л / 2 ст.л. | 1,2 л / 4 ст.л. | 1,8 л / 6 ст.л. | 2,4 л / 8 ст.л. |
| Перловка | 0,7 л / 2 ст.л. | 1,4 л / 4 ст.л. | 2,1 л / 6 ст.л. | 2,8 л / 8 ст.л. |

- Можете змінювати кількість води на свій смак.
- Використання олії необов'язкове.
- Використовуйте тільки мірну склянку, що поставляється в комплекті з мультиваркою.
- Помістіть всі необхідні інгредієнти, згідно рецепту, в чашу. Дотримуйтесь вказівок розділу “Експлуатація приладу”.
- Вставте каструлю в корпус мультиварки.
- Закрийте кришку до характерного звуку клацання. Якщо кришка буде нещільно закрита, програма буде працювати неправильно.
- Під час приготування в даній програмі рекомендується залишати кришку закритою. При неправильному положенні кришки результат може не відповідати потребам.
- Під'єднайте прилад до мережі, лампочка кнопки “СТАРТ” почне блимати.
- Послідовно натискаючи кнопки “МЕНЮ”, виберіть програму «Гречка». При цьому напис «Гречка» на дисплеї і таймер будуть блимати.
- На таймері, що блимає, буде зазначатися час за замовчуванням для цього режиму приготування – 35 хвилин. У разі необхідності, за допомогою кнопки «НАЛАШТУВАННЯ», встановіть необхідний Вам час приготування. Можливий діапазон - від 5 хвилин до 2 годин, з кроком 5 хвилин.
- Натисніть кнопку “СТАРТ”, пролунає одноразовий звуковий сигнал і мультиварка розпочне приготування в заданому режимі. Під час приготування лампочка кнопки “СТАРТ” буде світитися постійно.

- Зворотний відлік часу приготування почнеться відразу після натискання кнопки “СТАРТ”.
- Ця програма є автоматичною. У разі, якщо продукт приготується раніше заданого часу (це контролюється наявністю води в чаші), мультиварка автоматично зупинить виконання програми і переключиться в режим ПІДІГРІВ (якщо його не було скасовано раніше).
- Також загориться лампочка кнопки “ПІДІГРІВ/СКАСУВАННЯ”, це значить, що після закінчення роботи програми прилад автоматично перейде в режим ПІДІГРІВ. Для вимкнення автоматичного переходу в режим ПІДІГРІВ необхідно повторно натиснути кнопку “СТАРТ”. При цьому лампочка кнопки “ПІДІГРІВ/СКАСУВАННЯ” погасне.
- При необхідності можна зупинити проходження програми натиснувши кнопку “ПІДІГРІВ/СКАСУВАННЯ”, прилад перейде в режим очікування.
- Після закінчення процесу приготування пролунає п'ятиразовий звуковий сигнал і мультиварка автоматично перейде в режим ПІДІГРІВ, якщо його не було скасовано раніше. Лампочка кнопки “СТАРТ” погасне та загориться лампочка кнопки “ПІДІГРІВ/СКАСУВАННЯ і на дисплеї відобразиться прямий відлік часу, знаходження приладу в режимі ПІДІГРІВ.
- Для вимкнення режиму ПІДІГРІВ натисніть кнопку “ПІДІГРІВ/СКАСУВАННЯ”, прилад перейде в режим очікування. Вимкніть пристрій.

«Варка на пару»

Мультиварка 0508D Floris може бути заміником традиційної пароварки на Вашій кухні. Програма «Варка на пару» дозволяє готувати страви на пару, завдяки чому зберігаються вітаміни та користі властивості продуктів. Спеціальний контейнер-пароварка постачається у комплекті з приладом.

- Налийте в каструлю 3 мірні склянки води. Не рекомендується наливати води більше рекомендованого обсягу, оскільки це може призвести до потрапляння води на продукти. При цьому максимальна кількість води - 5 мірних склянок (при тривалому варінні). Наявність рідини в чаші обов'язкова.
- Встановіть контейнер-пароварку в каструлю.
- Розкладіть інгредієнти в контейнері-пароварці і вставте каструлю в корпус. Дотримуйтесь вказівок розділу “Експлуатація приладу”.
- Закрийте кришку до характерного звуку клацання. Якщо кришка буде нещільно закрита, програма буде працювати неправильно.
- Під час приготування в даній програмі рекомендується залишати кришку закритою. При неправильному положенні кришки результат може не відповідати потребам.
- Під'єднайте прилад до мережі, лампочка кнопки “СТАРТ” почне блимати.
- Послідовно натискаючи кнопки “МЕНЮ”, виберіть програму «Варка на пару». При цьому напис «Варка на пару» на дисплеї і таймер будуть блимати.
- На таймері, що блимає, буде зазначатися час за замовчуванням для цього режиму приготування – 5 хвилин. У разі необхідності, за допомогою кнопки “НАЛАШТУВАННЯ”, встановіть необхідний Вам час приготування. Можливий діапазон - від 5 хвилин до 1 години, з кроком 5 хвилин. Час приготування залежить від кількості і складу інгредієнтів, а також від рідини в каструлі.
- Час приготування на пару:

| Продукт | Кількість продуктів | Максимальний об'єм води | Час (хв.) |
|--------------------|---------------------|-------------------------|-----------|
| М'ясо і птиця | | | |
| Манти | 8-10 шт. / 500 г | 0,6 л | 35-40 |
| Пельмені | 450 г | 0,6 л | 25-30 |
| Котлети з курятини | 4-6 шт. / 500 г | 0,6 л | 20 |
| Фрикадельки | 20-25 шт. / 500 г | 0,6 л | 20 |
| Суфле м'ясне | 500 г | 0,6 л | 25-30 |
| Філе куряче | 500 г | 0,6 л | 20-25 |

| | | | |
|--------------------|-------|-------|-------|
| Філе телятини | 500 г | 0,6 л | 25-30 |
| Овочі та сир | | | |
| Картопля | 500 г | 0,6 л | 20 |
| Картопля молода | 500 г | 0,6 л | 20 |
| Морква | 500 г | 0,6 л | 20-25 |
| Буряк | 500 г | 0,6 л | 30-35 |
| Цвітна капуста св. | 500 г | 0,6 л | 20-25 |
| Цвітна капуста с/м | 500 г | 0,6 л | 20-25 |
| Броколі с/м | 500 г | 0,6 л | 20 |
| Сирний пудинг | 600 г | 0,6 л | 30-35 |

- Натисніть кнопку “СТАРТ”, пролунає одноразовий звуковий сигнал і мультиварка розпочне приготування в заданому режимі. Під час приготування лампочка кнопки “СТАРТ” буде світитися постійно.
- Зворотний відлік часу виконання програми розпочнеться після нагрівання чаші до робочої температури.
- Також загориться лампочка кнопки “ПІДГРІВ/СКАСУВАННЯ”, це значить, що після закінчення роботи програми прилад автоматично перейде в режим ПІДГРІВ. Для вимкнення автоматичного переходу в режим ПІДГРІВ необхідно повторно натиснути кнопку “СТАРТ”. При цьому лампочка кнопки “ПІДГРІВ/СКАСУВАННЯ” погасне.
- При необхідності можна зупинити проходження програми натиснувши кнопку “ПІДГРІВ/СКАСУВАННЯ”, прилад перейде в режим очікування.
- Після закінчення процесу приготування пролунає п'ятиразовий звуковий сигнал і мультиварка автоматично перейде в режим ПІДГРІВ, якщо його не було скасовано раніше. Лампочка кнопки “СТАРТ” погасне та загориться лампочка кнопки “ПІДГРІВ/СКАСУВАННЯ і на дисплеї відобразиться прямий відлік часу, знаходження приладу в режимі ПІДГРІВ.
- Для вимкнення режиму ПІДГРІВ натисніть кнопку “ПІДГРІВ/СКАСУВАННЯ”, прилад перейде в режим очікування. Вимкніть пристрій.

«Паста/Сосиски/Пельмені»

Ця програма призначена для приготування макаронних виробів, пельменів чи сосисок.

- Налийте воду, відповідно до рецепту, в чашу. Рекомендується наливати воду до половини чаші, максимальний обсяг води – 2/3 об'єму чаші. Дотримуйтесь вказівок розділу “Експлуатація приладу”.
- Вставте каструлю в корпус мультиварки.
- Під час приготування в даній програмі рекомендується залишати кришку закритою до звукового сигналу, що сигналізує про нагрівання чаші до робочої температури, після сигналу - відкритою, тому що в процесі приготування утворюється багато піни. При неправильному положенні кришки результат може не відповідати потреба.
- Під'єднайте прилад до мережі, лампочка кнопки “СТАРТ” почне блимати.
- Послідовно натискаючи кнопки “Меню”, виберіть програму «Паста/Сосиски/Пельмені». При цьому напис «Паста/Сосиски/Пельмені» на дисплеї і таймер будуть блимати.
- На таймері, що блимає, буде зазначатися час за замовчуванням для цього режиму приготування – 8 хвилин. Проте, готуючи макаронні вироби, дотримуйтесь вказівок стосовно часу приготування зазначених на упаковці самих виробів. У разі необхідності, за допомогою кнопки “НАЛАШТУВАННЯ” встановіть необхідний Вам час приготування. Можливий діапазон - від 5 до 30 хвилин, з кроком 1 хвилини (зазначений час розраховано для приготування після нагрівання води до робочої температури).

- Натисніть кнопку “СТАРТ”, пролунає одноразовий звуковий сигнал і мультиварка розпочне приготування в заданому режимі. Під час приготування лампочка кнопки “СТАРТ” буде світитися постійно.
- **Увага: До десятиразового звукового сигналу необхідно тримати кришку приладу закритою. Після нагрівання води до робочої температури пролунає десятиразовий звуковий сигнал і почнеться зворотний відлік часу приготування. Під час звучання або після сигналу відкрийте кришку мультиварки, опустіть макарони, пельмені чи сосиски в гарячу воду, будьте обережні. НЕ закривайте кришку приладу.**
- Також загориться лампочка кнопки “ПІДГРІВ/СКАСУВАННЯ”, це значить, що після закінчення роботи програми прилад автоматично перейде в режим ПІДГРІВ. Для вимкнення автоматичного переходу в режим ПІДГРІВ необхідно повторно натиснути кнопку “СТАРТ”. При цьому лампочка кнопки “ПІДГРІВ/СКАСУВАННЯ” погасне.
- При необхідності можна зупинити проходження програми натиснувши кнопку “ПІДГРІВ/СКАСУВАННЯ”, прилад перейде в режим очікування.
- Після закінчення процесу приготування пролунає п'ятиразовий звуковий сигнал і мультиварка автоматично перейде в режим ПІДГРІВ, якщо його не було скасовано раніше. Лампочка кнопки “СТАРТ” погасне та загориться лампочка кнопки “ПІДГРІВ/СКАСУВАННЯ” і на дисплеї відобразиться прямий відлік часу, знаходження приладу в режимі ПІДГРІВ.
- Для вимкнення режиму ПІДГРІВ натисніть кнопку “ПІДГРІВ/СКАСУВАННЯ”, прилад перейде в режим очікування. Вимкніть пристрій.

«Суп»

Програма «Суп» призначена для приготування супів, бульйонів та інших страв.

- Помістіть всі необхідні інгредієнти, згідно рецепту, в чашу. Дотримуйтесь вказівок розділу “Експлуатація приладу”.
- Вставте каструлю в корпус мультиварки.
- Закрийте кришку до характерного звуку клацання. Якщо кришка буде нещільно закрита, програма буде працювати неправильно.
- *Під час приготування в даній програмі рекомендується залишати кришку закритою. При неправильному положенні кришки результат може не відповідати потребам.*
- Під'єднайте прилад до мережі, лампочка кнопки “СТАРТ” почне блимати.
- Послідовно натискаючи кнопки “МЕНЮ”, виберіть програму «Суп». При цьому напис «Суп» на дисплеї і таймер будуть блимати.
- На таймері, що блимає, буде зазначатися час за замовчуванням для цього режиму приготування – 1 година. У разі необхідності, за допомогою кнопки “НАЛАШТУВАННЯ” встановіть необхідний Вам час приготування. Можливий діапазон від 15 хв. до 4 год., з кроком для годин – 1 год., для хвилин - 5 хвилин.
- Натисніть кнопку “СТАРТ”, пролунає одноразовий звуковий сигнал і мультиварка розпочне приготування в заданому режимі. Під час приготування лампочка кнопки “СТАРТ” буде світитися постійно.
- Зворотний відлік часу приготування почнеться відразу після натискання кнопки “СТАРТ”.
- Також загориться лампочка кнопки “ПІДГРІВ/СКАСУВАННЯ”, це значить, що після закінчення роботи програми прилад автоматично перейде в режим ПІДГРІВ. Для вимкнення автоматичного переходу в режим ПІДГРІВ необхідно повторно натиснути кнопку “СТАРТ”. При цьому лампочка кнопки “ПІДГРІВ/СКАСУВАННЯ” погасне.
- При необхідності можна зупинити проходження програми натиснувши кнопку “ПІДГРІВ/СКАСУВАННЯ”, прилад перейде в режим очікування.
- Після закінчення процесу приготування пролунає п'ятиразовий звуковий сигнал і мультиварка автоматично перейде в режим ПІДГРІВ, якщо його не було скасовано раніше. Лампочка кнопки “СТАРТ” погасне та загориться лампочка кнопки “ПІДГРІВ/СКАСУВАННЯ” і на дисплеї відобразиться прямий відлік часу, знаходження приладу в режимі ПІДГРІВ.

- Для вимкнення режиму ПІДГРІВ натисніть кнопку “ПІДГРІВ/СКАСУВАННЯ”, прилад перейде в режим очікування. Вимкніть пристрій.

«Смаження»

Програма «Смаження» служить для обсмажування продуктів.

- Налийте небагато олії в чашу мультиварки.
- Вставте каструлю в корпус мультиварки.
- Під час приготування в даній програмі рекомендується залишати кришку закритою до звукового сигналу, що сигналізує про нагрівання чаші, після сигналу - відкритою. При неправильному положенні кришки результат може не відповідати потребам.
- Під'єднайте прилад до мережі, лампочка кнопки “СТАРТ” почне блимати.
- Послідовно натискаючи кнопки “МЕНЮ”, виберіть програму «Смаження». При цьому напис «Смаження» на дисплеї і таймер будуть блимати.
- На таймері, що блимає, буде зазначатися час за замовчуванням для цього режиму приготування – 30 хвилин. У разі необхідності, за допомогою кнопки “НАЛАШТУВАННЯ” встановіть необхідний Вам час приготування. Можливий діапазон від 5 хв. до 1 год., з кроком 5 хвилин.
- Натисніть кнопку “СТАРТ”, пролунає одноразовий звуковий сигнал і мультиварка розпочне приготування в заданому режимі. Під час приготування лампочка кнопки “СТАРТ” буде світитися постійно.
- Після нагрівання приладу до робочої температури пролунає десятиразовий звуковий сигнал і на дисплеї відобразатиметься зворотний відлік часу приготування. Відкрийте кришку приладу, помістіть всі необхідні інгредієнти в чашу. рекомендується не закривати кришку мультиварки в процесі смаження.
- В процесі смаження продукти необхідно помішувати та контролювати їх готовність.
- Також загориться лампочка кнопки “ПІДГРІВ/СКАСУВАННЯ”, це значить, що після закінчення роботи програми прилад автоматично перейде в режим ПІДГРІВ. Для вимкнення автоматичного переходу в режим ПІДГРІВ необхідно повторно натиснути кнопку “СТАРТ”. При цьому лампочка кнопки “ПІДГРІВ/СКАСУВАННЯ” погасне.
- При необхідності можна зупинити проходження програми натиснувши кнопку “ПІДГРІВ/СКАСУВАННЯ”, прилад перейде в режим очікування.
- Після закінчення процесу приготування пролунає п'ятиразовий звуковий сигнал. і мультиварка автоматично перейде в режим ПІДГРІВ, якщо його не було скасовано раніше. Лампочка кнопки “СТАРТ” погасне та загориться лампочка кнопки “ПІДГРІВ/СКАСУВАННЯ і на дисплеї відобразатиметься прямий відлік часу, знаходження приладу в режимі ПІДГРІВ.
- Для вимкнення режиму ПІДГРІВ натисніть кнопку “ПІДГРІВ/СКАСУВАННЯ”, прилад перейде в режим очікування. Вимкніть пристрій.

«Йогурт»

Мультиварка РМС 0508D Floris є повноцінним заміником пристроїв для приготування йогурту. В програмі «Йогурт» підтримується постійна температура (+38 - +42°C), необхідна для росту біфідобактерій та отримання в результаті прекрасного йогурту з закваски та молока.

- Помістіть всі необхідні інгредієнти, згідно рецепту, в чашу. Дотримуйтесь вказівок розділу “Експлуатація приладу”.
- Вставте каструлю в корпус мультиварки.
- Закрийте кришку до характерного звуку клацання. Якщо кришка буде нещільно закрита, програма буде працювати неправильно.
- Під час приготування в даній програмі рекомендується залишати кришку закритою. При неправильному положенні кришки результат може не відповідати потребам.
- Під'єднайте прилад до мережі, лампочка кнопки “СТАРТ” почне блимати.

- Послідовно натискаючи кнопки “МЕНЮ”, виберіть програму «Йогурт». При цьому напис «Йогурт» на дисплеї і таймер будуть блимати.
- На таймері, що блимає, буде зазначатися час за замовчуванням для цього режиму приготування – 8 годин. У разі необхідності, за допомогою кнопки “НАЛАШТУВАННЯ” встановіть необхідний Вам час приготування. Можливий діапазон - від 6 до 12 год., з кроком для годин – 1 год., для хвилин - 30 хв.
- Натисніть кнопку “СТАРТ”, пролунає одноразовий звуковий сигнал і мультиварка розпочне приготування в заданому режимі. Під час приготування лампочка кнопки “СТАРТ” буде світитися постійно.
- Зворотний відлік часу приготування почнеться відразу після натискання кнопки “СТАРТ”.
- При необхідності можна зупинити проходження програми натиснувши кнопку “ПІДГРІВ/СКАСУВАННЯ”, прилад перейде в режим очікування.
- Після закінчення програми «Йогурт» пристрій НЕ переходить в автоматичний режим ПІДГРІВ. Мультиварка перейде в режим очікування. Вимкніть пристрій.

«Рис»

Програма «Рис» призначена для приготування корисних гарнірів із рису та інших круп.

- Відмірте рис мірною склянкою згідно рецепту та ретельно його промийте. Не промивайте рис в каструлі від мультиварки, щоб не пошкодити її покриття.
- Помістіть рис в каструлю, залийте водою. Слідкуйте, щоб рівень води в каструлі був нижче максимальної позначки. Додайте сіль і спеції на смак. Використовуйте тільки мірну склянку, яка входить у комплектацію мультиварки. Дотримуйтесь вказівок розділу “Експлуатація приладу”.
- Вставте каструлю в корпус мультиварки.
- Закрийте кришку до характерного звуку клацання. Якщо кришка буде нещільно закрита, програма буде працювати неправильно.
- *Під час приготування в даній програмі рекомендується залишити кришку закритою. При неправильному положенні кришки результат може не відповідати потребам.*
- Під'єднайте прилад до мережі, лампочка кнопки “СТАРТ” почне блимати.
- Послідовно натискаючи кнопки “МЕНЮ”, виберіть програму «Рис». При цьому напис «Рис» на дисплеї і таймер будуть блимати.
- На таймері, що блимає, буде зазначатися час за замовчуванням для цього режиму приготування – 30 хвилин. У разі необхідності, за допомогою кнопки “НАЛАШТУВАННЯ” встановіть необхідний Вам час приготування. Можливий діапазон - від 5 хв. до 1 год. 30 хв., з кроком 5 хвилин.
- Натисніть кнопку “СТАРТ”, пролунає одноразовий звуковий сигнал і мультиварка розпочне приготування в заданому режимі. Під час приготування лампочка кнопки “СТАРТ” буде світитися постійно.
- Зворотний відлік часу приготування почнеться відразу після натискання кнопки “СТАРТ”.
- *Ця програма є автоматичною. У разі, якщо продукт приготується раніше заданого часу (це контролюється наявністю води в чаші), мультиварка автоматично зупинить виконання програми і переключиться в режим ПІДГРІВ (якщо його не було скасовано раніше).*
- Також загориться лампочка кнопки “ПІДГРІВ/СКАСУВАННЯ”, це значить, що після закінчення роботи програми прилад автоматично перейде в режим ПІДГРІВ. Для вимкнення автоматичного переходу в режим ПІДГРІВ необхідно повторно натиснути кнопку “СТАРТ”. При цьому лампочка кнопки “ПІДГРІВ/СКАСУВАННЯ” погасне.
- При необхідності можна зупинити проходження програми натиснувши кнопку “ПІДГРІВ/СКАСУВАННЯ”, прилад перейде в режим очікування.
- Після закінчення процесу приготування пролунає п'ятиразовий звуковий сигнал і мультиварка автоматично перейде в режим ПІДГРІВ, якщо його не було скасовано раніше. Лампочка

кнопки “СТАРТ” погасне та загориться лампочка кнопки “ПІДГРІВ/СКАСУВАННЯ” і на дисплеї відобразатиметься прямий відлік часу, знаходження приладу в режимі ПІДГРІВ.

- Для вимкнення режиму ПІДГРІВ натисніть кнопку “ПІДГРІВ/СКАСУВАННЯ”, прилад перейде в режим очікування. Вимкніть пристрій.

«Тушкування»

Ця програма призначена для приготування рагу, м'ясних і овочевих страв. Температура, що підтримується мультиваркою, дає можливість зберігати корисні властивості продуктів.

- Помістіть всі необхідні інгредієнти, згідно рецепту, в чашу. Дотримуйтесь вказівок розділу “Експлуатація приладу”.
- Вставте каструлю в корпус мультиварки.
- Закрийте кришку до характерного звуку клацання. Якщо кришка буде нещільно закрита, програма буде працювати неправильно.
- Під час приготування в даній програмі рекомендується залишати кришку закритою. При неправильному положенні кришки результат може не відповідати потребам.
- Під'єднайте прилад до мережі, лампочка кнопки “СТАРТ” почне блимати.
- Послідовно натискаючи кнопки “МЕНЮ”, виберіть програму «Тушкування». При цьому напис «Тушкування» на дисплеї і таймер будуть блимати.
- На таймері, що блимає, буде зазначатися час за замовчуванням для цього режиму приготування – 1 година. У разі необхідності, за допомогою кнопки “НАЛАШТУВАННЯ” встановіть необхідний Вам час приготування. Можливий діапазон - від 20 хв. до 8 год., з кроком для годин – 1 год., для хвилин - 10 хв.
- Натисніть кнопку “СТАРТ”, пролунає одноразовий звуковий сигнал і мультиварка розпочне приготування в заданому режимі. Під час приготування лампочка кнопки “СТАРТ” буде світитися постійно.
- Зворотний відлік часу приготування почнеться відразу після натискання кнопки “СТАРТ”.
- Також загориться лампочка кнопки “ПІДГРІВ/СКАСУВАННЯ”, це значить, що після закінчення роботи програми прилад автоматично перейде в режим ПІДГРІВ. Для вимкнення автоматичного переходу в режим ПІДГРІВ необхідно повторно натиснути кнопку “СТАРТ”. При цьому лампочка кнопки “ПІДГРІВ/СКАСУВАННЯ” погасне.
- При необхідності можна зупинити проходження програми натиснувши кнопку “ПІДГРІВ/СКАСУВАННЯ”, прилад перейде в режим очікування.
- Після закінчення процесу приготування пролунає п'ятиразовий звуковий сигнал і мультиварка автоматично перейде в режим ПІДГРІВ, якщо його не було скасовано раніше. Лампочка кнопки “СТАРТ” погасне та загориться лампочка кнопки “ПІДГРІВ/СКАСУВАННЯ” і на дисплеї відобразатиметься прямий відлік часу, знаходження приладу в режимі ПІДГРІВ.
- Для вимкнення режиму ПІДГРІВ натисніть кнопку “ПІДГРІВ/СКАСУВАННЯ”, прилад перейде в режим очікування. Вимкніть пристрій.

«Випічка»

Програма «Випічка» служить для випікання коржів, кексів, пирогів, запіканок і приготування інших страв.

- Помістіть всі необхідні інгредієнти, згідно рецепту, в чашу. Дотримуйтесь вказівок розділу “Експлуатація приладу”.
- Вставте каструлю в корпус мультиварки.
- Закрийте кришку до характерного звуку клацання. Якщо кришка буде нещільно закрита, програма буде працювати неправильно.
- Під час приготування в даній програмі рекомендується залишати кришку закритою. При неправильному положенні кришки результат може не відповідати потребам.

- Під'єднайте прилад до мережі, лампочка кнопки “СТАРТ” почне блимати.
- Послідовно натискаючи кнопки “МЕНЮ”, виберіть програму «Випічка». При цьому напис «Випічка» на дисплеї і таймер будуть блимати.
- На таймері, що блимає, буде зазначатися час за замовчуванням для цього режиму приготування – 1 година. У разі необхідності, за допомогою кнопки “НАЛАШТУВАННЯ” встановіть необхідний Вам час приготування. Можливий діапазон - від 30 хв. до 3 год. 30 хв., з кроком для годин – 1 год., для хвилин - 10 хв.
- Натисніть кнопку “СТАРТ”, пролунає одноразовий звуковий сигнал і мультиварка розпочне приготування в заданому режимі. Під час приготування лампочка кнопки “СТАРТ” буде світитися постійно.
- Зворотний відлік часу приготування почнеться відразу після натискання кнопки “СТАРТ”. Також загориться лампочка кнопки “ПІДГРІВ/СКАСУВАННЯ”, це значить, що після закінчення роботи програми прилад автоматично перейде в режим ПІДГРІВ. Для вимкнення автоматичного переходу в режим ПІДГРІВ необхідно повторно натиснути кнопку “СТАРТ”. При цьому лампочка кнопки “ПІДГРІВ/СКАСУВАННЯ” погасне.
- При необхідності можна зупинити проходження програми натиснувши кнопку “ПІДГРІВ/СКАСУВАННЯ”, прилад перейде в режим очікування.
- Після закінчення процесу приготування пролунає п'ятиразовий звуковий сигнал і мультиварка автоматично перейде в режим ПІДГРІВ, якщо його не було скасовано раніше. Лампочка кнопки “СТАРТ” погасне та загориться лампочка кнопки “ПІДГРІВ/СКАСУВАННЯ” і на дисплеї відобразиться прямий відлік часу, знаходження приладу в режимі ПІДГРІВ.
- Для вимкнення режиму ПІДГРІВ натисніть кнопку “ПІДГРІВ/СКАСУВАННЯ”, прилад перейде в режим очікування. Вимкніть пристрій.

«Молочна каша»

Програма призначена для приготування молочних супів і каш.

- Відмірте крупу мірною склянкою згідно рецепту та помістіть у посуд, в якому можна буде її ретельно промити. Пшоно обдайте кип'ятком. Не промивайте крупу в каstrулі від мультиварки, щоб не пошкодити її.
- Помістіть всі необхідні інгредієнти, згідно рецепту, в чашу. Дотримуйтесь вказівок розділу “Експлуатація приладу”.
- Вставте каstrулю в корпус мультиварки.
- Закрийте кришку до характерного звуку клацання. Якщо кришка буде нещільно закрита, програма буде працювати неправильно.
- *Під час приготування в даній програмі рекомендується залишити кришку закритою. При неправильному положенні кришки результат може не відповідати потребам.*
- Під'єднайте прилад до мережі, лампочка кнопки “СТАРТ” почне блимати.
- Послідовно натискаючи кнопки “МЕНЮ”, виберіть програму «Молочна каша». При цьому напис «Молочна каша» на дисплеї і таймер будуть блимати.
- На таймері, що блимає, буде зазначатися час за замовчуванням для цього режиму приготування – 10 хвилин. У разі необхідності, за допомогою кнопки “НАЛАШТУВАННЯ” встановіть необхідний Вам час приготування. Можливий діапазон - від 5 хв. до 1 год. 30 хв., з кроком 5 хвилин.
- Натисніть кнопку “СТАРТ”, пролунає одноразовий звуковий сигнал і мультиварка розпочне приготування в заданому режимі. Під час приготування лампочка кнопки “СТАРТ” буде світитися постійно.
- Після нагрівання до необхідної температури на дисплеї відобразиться зворотний відлік часу приготування.
- Також загориться лампочка кнопки “ПІДГРІВ/СКАСУВАННЯ”, це значить, що після закінчення роботи програми прилад автоматично перейде в режим ПІДГРІВ. Для вимкнення

автоматичного переходу в режим ПІДГРІВ необхідно повторно натиснути кнопку “СТАРТ”. При цьому лампочка кнопки “ПІДГРІВ/СКАСУВАННЯ” погасне.

- При необхідності можна зупинити проходження програми натиснувши кнопку “ПІДГРІВ/СКАСУВАННЯ”, прилад перейде в режим очікування.
- Після закінчення процесу приготування пролунає п'ятиразовий звуковий сигнал і мультиварка автоматично перейде в режим ПІДГРІВ, якщо його не було скасовано раніше. Лампочка кнопки “СТАРТ” погасне та загориться лампочка кнопки “ПІДГРІВ/СКАСУВАННЯ” і на дисплеї відобразатиметься прямий відлік часу, знаходження приладу в режимі ПІДГРІВ.
- Для програми «Молочна каша» рекомендується залишати страву в режимі ПІДГРІВ на 15-20 хвилин після закінчення роботи основної програми.
- Для вимкнення режиму ПІДГРІВ натисніть кнопку “ПІДГРІВ/СКАСУВАННЯ”, прилад перейде в режим очікування. Вимкніть пристрій.

«Мультикухар»

«Мультикухар» це багатофункціональна програма, котра дає Вам можливість приготувати безліч різноманітних страв. Для роботи в даній програмі необхідно вручну налаштувати необхідні час і температуру приготування.

- Помістіть всі необхідні інгредієнти, згідно рецепту, в чашу. Дотримуйтесь вказівок розділу “Експлуатація приладу”.
- Вставте каструлю в корпус мультиварки.
- *Будь-ласка, контролюйте положення кришки у відповідності до вимог приготування продуктів, які використовуються у певній страві. Так, наприклад, під час приготування макаронних виробів рекомендується залишати кришку мультиварки відкритою, оскільки в процесі приготування утворюється багато піни.*
- Під'єднайте прилад до мережі, лампочка кнопки “СТАРТ” почне блимати.
- Послідовно натискаючи кнопки “МЕНЮ”, виберіть програму «Мультикухар». При цьому напис «Мультикухар» на дисплеї і таймер будуть блимати.
- На таймері, що блимає, буде зазначатися час за замовчуванням для цього режиму приготування – 5 хвилин. У разі необхідності, за допомогою кнопки “НАЛАШТУВАННЯ” встановіть необхідний Вам час приготування. Можливий діапазон - від 5 хв. до 12 год., з кроком для годин – 1 год., для хвилин - 5 хв. Ще раз натисніть кнопку “МЕНЮ”, потім кнопку “НАЛАШТУВАННЯ” та встановіть необхідну температуру в діапазоні від 30°C до 160°C з кроком 10°C.
- Натисніть кнопку “СТАРТ”, пролунає одноразовий звуковий сигнал і мультиварка розпочне приготування в заданому режимі. Під час приготування лампочка кнопки “СТАРТ” буде світитися постійно.
- Зворотний відлік часу приготування почнеться відразу після натискання кнопки “СТАРТ”.
- Також загориться лампочка кнопки “ПІДГРІВ/СКАСУВАННЯ”, це значить, що після закінчення роботи програми прилад автоматично перейде в режим ПІДГРІВ. Для вимкнення автоматичного переходу в режим ПІДГРІВ необхідно повторно натиснути кнопку “СТАРТ”. При цьому лампочка кнопки “ПІДГРІВ/СКАСУВАННЯ” погасне.
- При необхідності можна зупинити проходження програми натиснувши кнопку “ПІДГРІВ/СКАСУВАННЯ”, прилад перейде в режим очікування.
- Після закінчення процесу приготування пролунає п'ятиразовий звуковий сигнал і мультиварка автоматично перейде в режим ПІДГРІВ, якщо його не було скасовано раніше. Лампочка кнопки “СТАРТ” погасне та загориться лампочка кнопки “ПІДГРІВ/СКАСУВАННЯ” і на дисплеї відобразатиметься прямий відлік часу, знаходження приладу в режимі ПІДГРІВ.
- Для вимкнення режиму ПІДГРІВ натисніть кнопку “ПІДГРІВ/СКАСУВАННЯ”, прилад перейде в режим очікування. Вимкніть пристрій.

«Розігрівання»

Програма призначена для розігрівання вже готової їжі, що вистигла.

- Помістіть всі необхідні інгредієнти, згідно рецепту, в чашу. Дотримуйтесь вказівок розділу “Експлуатація приладу”.
- Вставте каструлю в корпус мультиварки.
- Закрийте кришку до характерного звуку клацання. Якщо кришка буде нещільно закрита, програма буде працювати неправильно.
- Під час приготування в даній програмі рекомендується залишити кришку закритою. При неправильному положенні кришки результат може не відповідати потребам.
- Під'єднайте прилад до мережі, лампочка кнопки “СТАРТ” почне блимати.
- Послідовно натискаючи кнопки “МЕНЮ”, виберіть програму «Розігрівання». При цьому напис «Розігрівання» на дисплеї і таймер будуть блимати.
- На таймері, що блимає, буде зазначатися час за замовчуванням для цього режиму приготування – 20 хвилин. У разі необхідності, за допомогою кнопки “НАЛАШТУВАННЯ” встановіть необхідний Вам час приготування. Можливий діапазон - від 10 хв. до 1 год., з кроком 5 хвилин.
- Натисніть кнопку “СТАРТ”, пролунає одноразовий звуковий сигнал і мультиварка розпочне приготування в заданому режимі. Під час приготування лампочка кнопки “СТАРТ” буде світитися постійно.
- Зворотний відлік часу приготування почнеться відразу після натискання кнопки “СТАРТ”.
- Також загориться лампочка кнопки “ПІДГРІВ/СКАСУВАННЯ”, це значить, що після закінчення роботи програми прилад автоматично перейде в режим ПІДГРІВ. Для вимкнення автоматичного переходу в режим ПІДГРІВ необхідно повторно натиснути кнопку “СТАРТ”. При цьому лампочка кнопки “ПІДГРІВ/СКАСУВАННЯ” погасне.
- При необхідності можна зупинити проходження програми натиснувши кнопку “ПІДГРІВ/СКАСУВАННЯ”, прилад перейде в режим очікування.
- Після закінчення процесу приготування пролунає п'ятиразовий звуковий сигнал і мультиварка автоматично перейде в режим ПІДГРІВ, якщо його не було скасовано раніше. Лампочка кнопки “СТАРТ” погасне та загориться лампочка кнопки “ПІДГРІВ/СКАСУВАННЯ” і на дисплеї відобразатиметься прямій відлік часу, знаходження приладу в режимі ПІДГРІВ.
- Для вимкнення режиму ПІДГРІВ натисніть кнопку “ПІДГРІВ/СКАСУВАННЯ”, прилад перейде в режим очікування. Вимкніть пристрій.

«Таймер»

Функція «Таймер» призначена для відстрочки приготування. Вибір цієї функції дозволяє задати час, через який Ви хотіли б отримати готову страву. В момент натискання кнопки “СТАРТ” на дисплеї розпочнеться зворотній відлік часу. Протягом деякого часу мультиварка буде знаходитися в режимі очікування. Потім мікропроцесор запустить задану програму і страва буде готова саме тоді, коли таймер закінчить відлік. Діапазон можливих значень таймера: до 24 год. Щоб уникнути втрати смакових якостей інгредієнтів, які використовуються для приготування страви, а також їх псування, рекомендується встановлювати відстрочку приготування на термін, що не перевищує 9 годин.

1. Підготуйте все для приготування, відповідно до вибраної Вами програми.
2. Натисніть кнопку “МЕНЮ” та встановіть необхідну програму. У разі необхідності, за допомогою кнопки “ НАЛАШТУВАННЯ” встановіть необхідний час приготування.
3. Натисніть кнопку “ТАЙМЕР”, щоб встановити бажаний час відстрочки приготування. При першому натисканні кнопки “ТАЙМЕР” на дисплеї з'явиться «1:00». Кожне натискання кнопки “ТАЙМЕР” буде перемикає режим вибору годин на режим вибору хвилин — і навпаки. Для збільшення кількості годин (крок 1 година) та хвилин (крок 10 хвилин) використовується кнопка “НАЛАШТУВАННЯ”. Встановіть необхідне Вам значення. Майте на увазі, що виставлений Вами проміжок часу не може бути меншим за час необхідний для приготування страви за замовчуванням. Приклад: Ви вибрали програму «Тушкування» та встановили час приготування 2 год. 30 хвилин, таким чином, використання функції «Таймер»

стане можливим тільки при встановленні відстрочки приготування, що перевищує 2 год. 30 хв.

4. Натисніть кнопку “СТАРТ”.

Примітка. В програмах «Варка на пару», «Паста/Сосиски/Пельмені», «Смаження», «Молочна каша» зворотній відлік часу вмикається після досягнення робочої температури, тому процес приготування може закінчитися децю раніше чи пізніше заданого для «Таймера» часу (в залежності від наповнення чаші).

Рецепти для приготування у мультиварці РМС 0508D Floris Ви можете знайти в розділі “Рецепти для мультиварок” на сайті www.polar.ru

Стисла таблиця програм приготування

| Режим приготування | Час і температура приготування | Можливість використання функції «Таймер» | Рекомендації щодо положення кришки |
|--------------------------|---|--|---|
| Гречка | Час за замовчуванням: 35 хвилин Регулювання часу: від 5 хвилин до 2 години, крок 5 хвилин Температура приготування: 100-108°C, температура зупинки програми - 140°C | Так | Закрита |
| Варка на пару | Час за замовчуванням: 5 хвилин Регулювання часу: від 5 хвилин до 1 година, крок 1 хвилини Температура приготування: 100°C, температура зупинки програми - 130°C | Так | Закрита |
| Паста/ Сосиски/ Пельмені | Час за замовчуванням: 8 хвилин Регулювання часу: від 5 до 30 хвилин, крок 5 хвилин Температура приготування: 100°C, температура зупинки програми - 130°C | Так | До моменту закипання води закрита, потім відкрита |
| Суп | Час за замовчуванням: 1 година Регулювання часу: від 15 хвилин до 4 годин, крок 5 хвилин Температура приготування: 98°C | Так | Закрита |
| Смаження | Час за замовчуванням: 30 хвилин Регулювання часу: від 5 хвилин до 1 години, крок 5 хвилин Температура приготування: 100-160°C | Так | Відкрита |
| Йогурт | Час за замовчуванням: 8 годин Регулювання часу: від 6 до 12 годин, крок 30 хвилин Температура приготування: 38-42°C | Так | Закрита |
| Рис | Час за замовчуванням: 30 хвилин Регулювання часу: від 5 хвилин до 1 години 30 хвилин, крок 5 хвилин Температура приготування: 100-108°C, температура зупинки програми - 133°C | Так | Закрита |
| Тушкування | Час за замовчуванням: 1 година Регулювання часу: від 20 хвилин до 8 годин, крок 10 хвилин Температура приготування: 95°C | Так | Закрита |
| Випічка | Час за замовчуванням: 1 година Регулювання часу: від 30 хвилин до 3 годин 30 хвилин, крок 10 хвилин | Так | Закрита |

| | | | |
|--------------|--|-----|--|
| | Температура приготування: 118-145°C | | |
| Молочна каша | Час за замовчуванням: 10 хвилин Регулювання часу: від 5 хвилин до 1 години 30 хвилин, крок 5 хвилин Температура приготування: 95°C | Так | Закрита |
| Мультикухар | Час за замовчуванням: 5 хвилин Регулювання часу: від 5 хвилин до 12 годин, крок 5 хвилин Регулювання температури: 30°C -160°C, крок 10°C | Так | Відкрита чи закрита, в залежності від страви |
| Розігрівання | Час за замовчуванням: 20 хвилин Регулювання часу: від 10 хвилин до 1 години, крок 5 хвилин Температура приготування: 115°C | Так | Закрита |

У програмах з можливістю ручного налаштування температури користувач встановлює необхідну температуру вручну, при цьому готовність продукту напряму залежить від того, наскільки правильно обрано температуру і час приготування.

Температури налаштування автоматичних програм вказані для довідки, їх зміна у процесі приготування відбувається автоматично без втручання користувача.

При цьому у різні моменти роботи програми (в залежності від вмісту чаші) температура може відрізнятись від довідкового значення, яке є установчим.

Наприклад : при встановленій температурі у 115 °C та наявності в чаші рідини при замірюванні температура в чаші не перевищить значення в 100 °C (точка кипіння води), при цьому кипіння води в чаші буде інтенсивним. При цьому різниця між встановленим і реальним значеннями температури не є ознакою несправності приладу. Якщо програма розрахована на варіння (робота з водою), то при википанні або відсутності води в чаші програма автоматично вимикається через те, що температура дна чаші перевищує значення порогу безпеки для даної програми. Вимикання програми без води є нормальною реакцією системи захисту.

При проведенні вимірювань слід враховувати наступне :

- Точка заміру температури знаходиться у центрі дна чаші, встановленої в прилад, вимірювання проводиться датчиком, який закріплено (термопарою) при закритій кришці приладу.
- Для правильної оцінки значення слід проводити вимірювання на протязі всього часу проходження програми з інтервалом часу 30 сек. між вимірюваннями.
- На основі отриманих значень складається діаграма температурно – часової залежності, виявляється проміжок, на якому температура циклічно змінюється при відносно незмінних максимальних та мінімальних значеннях (проміжок термостатування).
- Довідкове значення температури буде знаходитися між мінімальним та максимальним виміряним значенням на проміжку термостатування.
- При вимірюваннях слід враховувати особливості автоматичних програм :
- якщо програма розрахована на роботу с рідиною (водою), то при вимірюваннях слід налити в чашу 1 л. води.
- якщо програма розрахована на роботу без води, вимірювання слід проводити з пустою чашею.

За наявності в чаші продукту вимірювання значення можуть відрізнятись від довідкових через вміст в продуктах різної кількості рідини (води), кипіння якої не дозволяє температурі в точці заміру підійнятися вище 100 °C за законами фізики.

Для отримання значень, близьких до реально налаштованих, слід використовувати рідину з температурою кипіння, яка перевищує задане довідкове значення(наприклад, рослинна олія), з масою, яка є еквівалентом до маси продукту.

Чищення та догляд за приладом

- Після закінчення приготування завжди очищайте мультиварку від залишків їжі та забруднень.
- Після кожного приготування внутрішню частину кришки рекомендується промивати у м'якому мильному розчині, використовуючи губку.
- Не користуйтеся щітками з металічним дротом і розчинниками для чищення забруднених частин мультиварки.
- Якщо залишки страви прикипіли до внутрішньої чаш, замочіть її перед миттям. Після миття протріть внутрішню чашу.
- Не опускайте корпус у воду. Для чищення корпусу використовуйте вологу м'яку губку або тканину.
- Внутрішню чашу з антипригарним покриттям і контейнер-пароварку можна мити у посудомийній машині. При митті у посудомийній машині стежте, щоб складові частини машини не пошкодили внутрішню каструлю.
- Після кожного приготування необхідно знімати та випорожнювати конденсатоприймач, розташований на задній стінці приладу. Промийте, просушіть і встановіть його на місце.

Запобіжні заходи при використанні внутрішньої чаші мультиварки

- Для помішування використовуйте лише дерев'яну лопатку або спеціальну пластмасову ложку, що постачається в комплекті з приладом.
- Не наливайте в чашу оцет, це може пошкодити покриття.
- Через деякий час чаша може змінити колір через те, що контактує з водою і миючими засобами. Це нормальне явище, і мультиварка може без застережень використовуватись далі.
- Для чищення НЕ використовуйте абразивні миючі засоби.

Увага:

Після завершення терміну експлуатації електроприладу не викидайте його разом зі звичайними побутовими відходами, а передайте в офіційний пункт збору на утилізацію. Таким чином Ви допоможете зберегти довкілля.

Якщо у Вас виникла проблема.

| Проблема | Причина | Спосіб усунення |
|--|---|---|
| Індикатор роботи не горить, нагрівальний елемент не працює | 1. Проблема з електроживленням 2. Електрична плата або контакти пошкоджені | Перевірте, чи прилад під'єднаний до мережі Зверніться за допомогою до авторизованого сервісного центру |
| Індикатор світиться, нагрівальний елемент не працює | Електрична плата або контакти пошкоджені. | Зверніться за допомогою до авторизованого сервісного центру |
| Страва готується надто довго | 1. Живлення від мережі відсутнє | Перевірте, чи прилад під'єднаний до мережі |
| | 2. Нагрівальний елемент несправний | Зверніться за допомогою до авторизованого сервісного центру |
| | 3. Внутрішня чаша мультиварки встановлена з перекосом | Перевірте внутрішню чашу, переконайтеся, що вона встановлена правильно |
| | 4. Сторонній предмет між нагрівальною пластиною і каструлею | Видаліть сторонній предмет |
| На дисплеї відображаються коди помилок E1, E2, E3, E4 | Проблеми з платою електроживлення | Зверніться за допомогою до авторизованого сервісного центру |

Технічні характеристики

PMC 0508D Floris - мультиварка побутова електрична

Напруга: 220 - 240 В

Частота: ~50 Гц

Потужність: 700 Вт

Загальний об'єм чаші: 5 л

Клас захисту: 1

Примітка: Внаслідок постійного процесу внесення змін і вдосконалень, між інструкцією і виробом можуть спостерігатися деякі розходження. Виробник сподівається, що користувач зверне на це увагу.

Інформація про сертифікацію

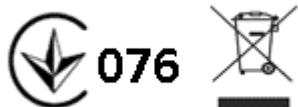

Розрахунковий термін служби виробу:

3 роки

Гарантійний строк:

1 рік від дня покупки

Гарантійний строк на внутрішню чашу (каструлю):

6 місяців від дня покупки

Дата виготовлення зазначена на приладі.

Виробник:

TEXTON CORPORATION LLC - ТОВ «ТЕКСТОН КОРПОРЕЙШН»

1313 N. Market Street, Suite 5100, Wilmington, State of Delaware 19801, United States of America

1313 Н. Маркет Стріт, Приміщення 5100, м. Уілмінгтон, штат Делавер, 19801, Сполучені Штати Америки

ГАРАНТІЙНЕ ЗОБОВ'ЯЗАННЯ

Виріб: Мультиварка побутова електрична

Модель: **PMC 0508D Floris**

Ця гарантія надається виробником як додаток до прав споживача, встановлених чинним законодавством і жодним чином не обмежує їх.

Ця гарантія діє протягом 12 місяців з дати придбання виробу і забезпечує гарантійне обслуговування виробу при виявленні дефектів, пов'язаних із матеріалами та роботою. У цьому випадку споживач має право і на безкоштовний ремонт виробу. Ця гарантія дійсна при дотриманні наступних умов:

1. Гарантійне зобов'язання поширюється на всі моделі, що випускаються компанією «TEXTON CORPORATION LLC» у країнах, де надається гарантійне обслуговування (незалежно від місця покупки).
2. Виріб повинен бути придбаний винятково для особистих побутових потреб. Виріб повинен використовуватися в суворій відповідності до інструкції з експлуатації, з дотриманням правил та вимог безпеки.
3. Обов'язки виробника за цією гарантією виконуються продавцями - уповноваженими дилерами виробника і офіційними обслуговуючими (сервісними) центрами. Ця гарантія не поширюється на вироби, придбані в продавців, які не уповноважені виробником. Вони самостійно відповідають перед споживачем відповідно до законодавства.
4. Ця гарантія не поширюється на дефекти виробу, що виникли в результаті:
 - хімічного, механічного та іншого впливу, потрапляння сторонніх предметів, рідин, комах та відходів їх життєдіяльності в середину приладу;
 - неправильної експлуатації, що полягає у використанні виробу не за його прямим призначенням, а також встановлення та експлуатації виробу з порушенням правил і вимог техніки безпеки;
 - зносу деталей оздоблення, ламп, батарей, захисних екранів, накопичувачів сміття, ременів, щіток та інших деталей з обмеженим терміном використання;
 - ремонту виробу, здійсненого особами або фірмами, що не є авторизованими сервісними центрами*.
5. Ця гарантія дійсна, якщо пред'явлена разом із оригіналом справжнього талона, оригіналом товарного чека, виданого продавцем, і виробу, в якому виявлено дефекти.
6. Ця гарантія дійсна тільки для виробів, що використовуються для особистих побутових потреб, і не поширюється на вироби, які використовуються для комерційних, промислових або професійних цілей.

З усіх питань гарантійного обслуговування виробів POLARIS звертайтеся до Вашого місцевого офіційного продавця POLARIS.

* Адреси авторизованих центрів обслуговування на сайті Компанії: www.polar.ru

Тұрмыстық электрлі мультисіргіш

POLARIS

Моделі PMC 0508D Floris

Пайдалану жөніндегі нұсқаулық

POLARIS сауда белгісімен шығатын өнімді таңдағаныңыз үшін алғыс білдіреміз. Біздің бұйымдар сапа, функционалдық және дизайнға қойылатын жоғары талаптарға сәйкес жасалған. Біздің фирмадан жаңа бұйым алғаныңызға риза болатыныңызға сенімдіміз.

Құралды пайдаланбас бұрын осы нұсқаулықпен мұқият танысыңыз, онда Сіздің қауіпсіздігіңізге қатысты маңызды ақпарат бар, сондай-ақ, құралды дұрыс пайдалану мен күтуге қатысты кеңестер берілген.

Нұсқаулықты кепілдік талонымен, кассалық чекпен бірге, мүмкіндігінше, картон қорапта және орама материалымен бірге сақтаңыз.

Мазмұны

| | |
|--|----|
| Қауіпсіздік бойынша жалпы нұсқаулар..... | 48 |
| Осы құралдың қауіпсіздігі бойынша арнайы нұсқаулар | 49 |
| Пайдалану саласы | 50 |
| Құралдың сипаттамасы | 50 |
| Жинақталуы | 52 |
| Құралды пайдалану..... | 53 |
| Бағдарламалардың сипаттамасы | 54 |
| Құралды тазарту және күту..... | 69 |
| Егер қиындық туындаса | 70 |
| Техникалық сипаттамасы..... | 71 |
| Сертификаттау туралы ақпарат | 71 |
| Кепілдік міндеттеме..... | 72 |

Қауіпсіздік жөніндегі жалпы нұсқаулар

- Бұл құрал тек үйде тұрмыстық мақсатта қолдануға арналған.
- Құралды тек мақсаты бойынша ғана пайдалану керек.
- Құралды пайдалануды бастамас бұрын пайдалану бойынша нұсқаулықты мұқият түрде оқып шығыңыз.
- Әр жолы құралды қоспас бұрын оны қарап шығыңыз. Құралдың және желілік сымның ақауы болса, құралды розеткаға қосуға мүлдем болмайды.
- Құрал мен желілік сым ыстық ауаның тікелей күн көзіне және ылғалға ұшырамайтындай етіп, сақталуы керек
- Жұмыс істеп тұрған құралды бақылаусыз қалдырмаңыз! Егер Сіз құралды пайдалануды жалғастырмасаңыз, онда оны әрдайым сөндіріп қойыңыз. Құралды балалардың қолы жетпейтін жерге сақтаңыз.
- Аталмыш құрал, құралды қолдануға қатысты қауіпсіздіктері үшін жауап беретін тұлғаның нұсқаулығы жүргізілген немесе қадағалау жүзеге асырылған кездерді есепке алмағанда, білімі мен тәжірибесі жоқ немесе жүйке жүйесінде немесе психикалық, физикалық ауытқулары бар

тұлғалардың (балаларды қоса алғанда) қолдануына арналмаған. Балалардың құралмен ойнауына жол бермеу үшін оларды қадағалап отырыңыз.

- **Назар аударыңыз! Құралды ванна, ыдыс-аяқ жуатын шұңғылша немесе сумен толтырылған басқа ыдыстардың қасында пайдалануға болмайды.**
- Құралды суға немесе басқа сұйықтыққа салуға мүлдем болмайды. Ылғал қолмен құралды ұстауға болмайды. Құрал дымқылданса, оны бірден желіден ажыратыңыз.
- Құрал суға түсіп кеткен жағдайда, оны бірден желіден ажыратыңыз. Және бұл кезде қолды суға малуға болмайды. Құралды екінші мәрте пайдаланудың алдында оны білікті маман тексеріп шығуы керек.
- Құралды тек қана ауыспалы тоқ көзіне ғана қосыңыз (~). Қоспас бұрын, құралдың желіде қолданылатын кернеуге арналғанына көз жеткізіңіз.
- **Кез келген ақау бола тұра құралды іске қосу Сізді кепілдікті қызмет көрсету құқығынан айырады.**
- Құралды тек қана жерге тұйықталған желіге ғана қосады. Сіздің қауіпсіздігіңізді қамтамасыз ету үшін жерлендіру бекітілген электр техникалық нормаларға сәйкес келуі тиіс. Қоректендірудің стандартты емес көздерін немесе қосу құрылғыларын пайдалануға болмайды.
- Құралды желіден ажыратар алдында іске қосылып тұрған әзірлеу бағдарламаны өшіріңіз.
- Құралды бөлмежайдан тысқары жерде пайдаланбаңыз. Құралды сүйір бұрыштарға соғылуынан сақтаңыз. Пайдаланып болғаннан кейін, тазартқанда немесе құрал сынып қалса әрдайым желіден ажыратыңыз.
- Құралды желілік сымнан ұстап тасымалдауға болмайды. Сондай-ақ, желілік сымнан ұстап желіден ажыратуға тиым салынады. Құралды желіден ажыратқанда штепсельді ашасынан ұстаңыз.
- Құралдың жинағына кірмейтін қосымша аксессуарларды пайдалану Сізді кепілдікті қызмет көрсету құқығынан айырады.
- Құралды пайдаланып болғаннан кейін, оның электрмен қоректендіру сымын құралды айналдыра орауға болмайды, себебі, уақыт өте келе бұл сымның үзілуіне әкеп соғуы мүмкін. Қашанда сақтау үшін сымды жақсылап тарқатыңыз.
- Желілік сымды тек білікті мамандар – қызмет көрсету орталығының қызметкерлері ғана ауыстыра алады. Біліктілігі жоқ тұлға тарапынан жасалған жөндеу жұмыстары қолданушыға қауіп-қатер төндіруі мүмкін.
- Құралды өз бетіңізбен жөндеуге болмайды. Жөндеуді қызмет көрсету орталығының білікті мамандары ғана жүзеге асыруы керек.
- Құралды жөндеу үшін тек қана түпнұсқа қосалқы бөлшектер пайдаланылады.

Осы құралдың қауіпсіздігі жөніндегі арнайы нұсқаулар

- Құралды пайдаланғанда айналасында бос орындардың жеткілікті екеніне көз жеткізіңіз. Жиһаз, перделер сияқты өрт қауіптілігі бар нысандардан 15см қашықтықта болуы тиіс.
- Құралды пайдаланғанда оны құрғақ, тегіс термоберік қабатқа орнатыңыз.
- Алғаш рет пайдаланар алдында өзге жағымсыз иісті кетіру үшін мультипісіргіштің тостағына толық мөлшерде су құйып, максималды температуралық («Буда пісіру») режимінде 30 минут бойы қайнатуға ұсыныс беріледі (төмен жақта «Буда пісіру» бағдарламаның сипаттамасында көрсетілген, қараңыз).
- Мультипісіргішті жылу шығаратын құралдардан (электр немесе газ асүй пештері) сияқты от көздерінен алыс жерлерге орнату қажет.
- Күйіп қалмас үшін жұмыс істеп тұрған құралды ұстамаңыз. Пайдаланып болғаннан кейін, мультипісіргішті суытыңыз, кері жағдайда терінің күйіп қалу қаупі бар.
- Құралды желіге қоспас бұрын, кернеуді тексеріңіз.
- Егер тағам әзірлемесеңіз, электр құралын желіге қосылған күйінде қалдырмаңыз.

- Құралды желіден ажыратар алдына қашанда құрал күту режимінде тұрғанына және ешбір бағдарлама іске қосылып тұрмағанына көз жеткізіңіз.
- Құрал электр желісіне қосылып тұрғанда ешқашан құралды көтермеңіз және жылжытпаңыз.
- Мультипісіргіштің жұмысы барысында ішкі кастрөлді ұстамаңыз.
- Құралдың ішіндегі ішкі тостағаны азық-түлікке тола болса ешқашан құралды көтеріп тасымалдауға болмайды.
- Құралды тазарту үшін абразивті тазартқыштарды және агрессивті жуғыш құралдарды пайдаланбаңыз.
- Тағамды немесе суды мультипісіргіште ұзақ уақытқа қалдырмаңыз.
- Ішкі кастрөл мен сыртқы корпусстың арасында бөгде заттар болмауы тиіс.
- Күрішті немесе гарнирді әзірлеу барысында кастрөлдегі су мен жарманың мөлшерінің арасалмағын қадағалаңыз.
- Өндіруші осы нұсқауда қарастырылмаған немесе дұрыс пайдаланбаған жағдайдың нәтижесінде туындаған залал үшін жауапты емес.
- Тағамды араластыру үшін тек қана ағаш қасықты немесе құралдың жинағымен жеткізілетін арнайы пластмассалық қасықты пайдаланыңыз.
- Біраз уақыт өткеннен кейін тостаған сумен және жуғыш заттармен жанасқан үшін тостағанның түсі өзгеруі мүмкін. Бұл қалыпты құбылыс және мультипісіргішті еш алаңдамай әрі қарай пайдалана беруге болады.

Пайдалану саласы

- Құрал тек қана тұрмыста қолдануға арналған.
- Құралды тек мақсаты бойынша ғана пайдалануға болады.

Құралдың сипаттамасы

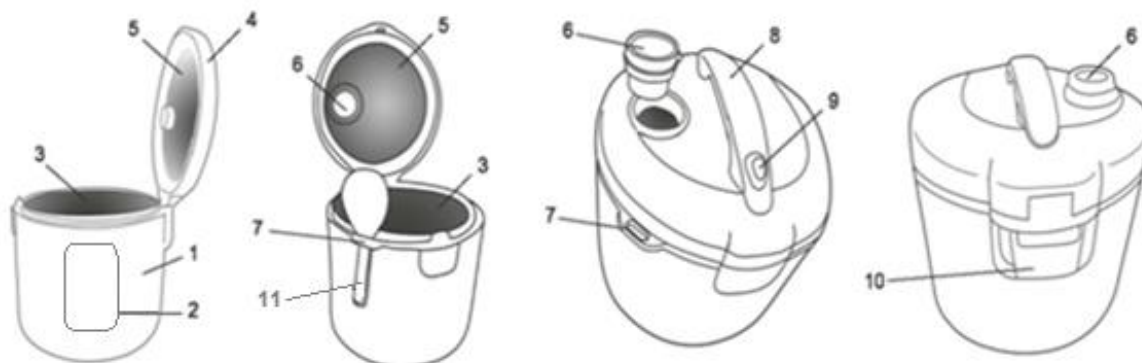

- | | |
|---|--|
| 1. Құралдың сыртқы корпусы | 6. Бу шығаратын қақпақша |
| 2. Басқару панелі | 7. Қасықтардың ұстағышы |
| 3. Күюге қарсы жабыны бар ішкі тостақ (кастрөл) | 8. Тұтқа |
| 4. Құралдың қақпағы | 9. Қақпақты ашуға арналған батырмасы |
| 5. Алюминді ендірме | 10. Конденсатты жинауға арналған жинағыш |
| | 11. Ас қасық |

Аксессуарлар

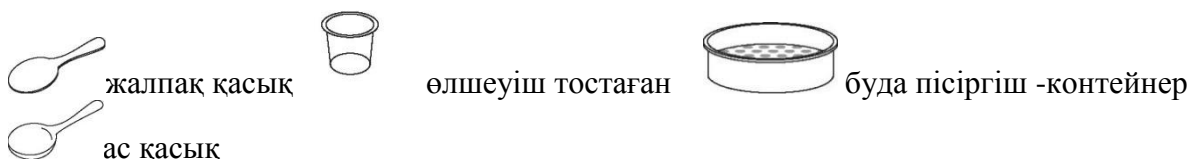

Басқару панелі

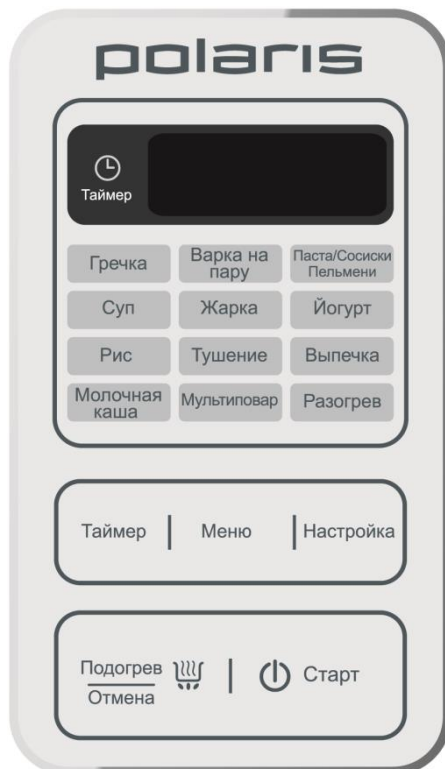

“СТАРТ”

Бекітілген әзірлеу бағдарламаны іске қосуға арналған батырмасы. Күту режимінде “СТАРТ” батырманың жарық индикаторлық шамы үнемі жапылықтайды. “МӘЗІР” батырмасының көмегімен әзірлеу бағдарламаны таңдаңыз (төменде көрсетілген, қараңыз). Әзірлеу бағдарламаны іске қосу үшін “СТАРТ” батырмасына басыңыз, сол сәтте бір реттік дыбысты сигнал шығып естіледі, содан кейін дисплейде уақыттың кері есебін көрсететін таймер пайда болады, сол сәтте таңдалған бағдарламаның («Йогурт» бағдарламаның қоспағанда) атаун көрсететін индикациясы және “СТАРТ” батырманың жарық индикаторлық шамы, сонымен қатар “ЖЫЛЫТУ/БОЛДЫРМАУ” батырманың жарық индикаторлық шамы жай жыпылықтамай жанады. Тағамды әзірлеу бағдарламасы аяқталғаннан кейін, мультипісіргіш автоматты түрде оған белгіленген режимі бойынша ЖЫЛЫТУ режиміне өтеді. Құрал ЖЫЛЫТУ режиміне ауысып тұрғанын “ЖЫЛЫТУ/БОЛДЫРМАУ” батырманың жарқылдап тұрған жарық индикаторлық шамы білдіреді. Сонымен бағдарлама аяқталып, ЖЫЛЫТУ режиміне ауысқан кезде жылыту режимін болдырдытпау үшін “СТАРТ” батырмасына тағы бір рет басыңыз, сол сәтте “ЖЫЛЫТУ/БОЛДЫРМАУ” батырмасының жарық индикаторлық шамы сөнеді.

“ЖЫЛЫТУ/БОЛДЫРМАУ”

Бұл батырманың көмегімен кез-келген бағдарламада тағам әзірленуін бақылауға болады, яғни, қажет кезде мультипісіргішті сөндіруге де болады. Іске қосылып тұрған бағдарламаны болдырмау үшін “ЖЫЛЫТУ/БОЛДЫРМАУ” батырмасына басыңыз. Содан кейін құрал күту режиміне ауысады.

Құрал күту режимінде тұрған кезде (бағдарламалар іске қосылмаған жағдайда), “ЖЫЛЫТУ/БОЛДЫРМАУ” батырмасына бассаңыз, ЖЫЛЫТУ режимі іске уақыттың тікелей есебімен қосылады (бұны

| | |
|------------------------|--|
| “МӘЗІР” | <p>аталған батырманың жарқылдап тұрған жарық индикаторлық шамы білдіреді). Құрал әзірлеу бағдарламаларды таңдау режимінде тұрған кезде “ЖЫЛЫТУ/БОЛДЫРМАУ” батырмасына бассаңыз, онда барлық енгізілген уақыт және температура мәндер жойылады да, құрал күту режиміне ауысады.</p> <p>Бұл батырма тағам әзірлеудің 12-бағдарламаларының тізімінен кез-келген біреу бағдарламаны таңдап алу үшін қажет.</p> <p>Бұл батырмаға қайталап әрбір рет басқан сайын мәзірдегі бағдарламаның тізімі бойынша алға қарай келесі әзірлеу бағдарламасына ауыса аласыз, сонымен әр таңдалынған бағдарламаның атауы дисплей бетіне шығып жыпылықтай бастайды.</p> |
| “ТАЙМЕР” | <p>Бұл функция кейінге қалдырылған старт режимін орнату үшін арналған және барлық әзірлеу бағдарламалары үшін қолжетімді.</p> <p>“МӘЗІР” батырмасының көмегімен әзірлеу бағдарламаны таңдаңыз, бағдарламаның параметрлерін орнатыңыз, содан кейін “ТАЙМЕР” батырмасына басыңыз, экранда таймер жыпылықтап көрінеді.</p> <p>“РЕТТЕП КҮЙГЕ КЕЛТІРУ” батырмасын қолданып, оған кезек-кезегімен басып, тағамның әзірлеу қай уақытта дайын болатынын таңдап өзіңіз қалаған әзірлеу уақытты орнатыңыз.</p> |
| “РЕТТЕП КҮЙГЕ КЕЛТІРУ” | <p>Бұл батырмаға кезек-кезегімен басып, автобағдарламаларда уақыттық параметрлерін, сонымен қатар «Мультиаспаз» бағдарламада уақыттық және температуралық параметрлерін реттеуге болады. Бұл батырмаға ұзағырақ бассаңыз-сағатты реттей аласыз, ал қысқашалап бассаңыз- минуттарды реттей аласыз. «Мультиаспаз» бағдарламада температуралық параметрлерді реттеу үшін “МӘЗІР” батырмасына басыңыз (бірден уақыттық параметрлерін реттеген соң) және “РЕТТЕП КҮЙГЕ КЕЛТІРУ” батырмасының көмегімен қажетті температураны таңдаңыз.</p> |

Жинақталуы

| | |
|--------------------------------------|---------|
| Құрал | 1 дана. |
| Күюге қарсы жабыны бар ішкі тостақ | 1 дана. |
| Буда пісіргіш-контейнер | 1 дана. |
| Жалпақ қасық | 1 дана. |
| Көжеге арналған ас қасық | 1 дана. |
| Өлшеуіш тостаған | 1 дана. |
| Тоқпен қоректендіру сымы | 1 дана. |
| Рецептер кітабы | |
| Пайдаланушының нұсқаулығы | |
| Қызмет көрсету орталықтарының тізімі | |
| Кепілдік талоны | |

Құралды пайдалану

Құралды пайдалану үшін дайындық

1. Ораманы ашып, құралды абайлап шығарыңыз, оны орайтын және жарнамалық барлық материалдарды алып тастаңыз.
2. Аксессуарлардың барлығын және құралды пайдалану жөніндегі нұсқауды алып шығарыңыз.
3. Құралдың сыртқы корпусын дымқыл губкамен сүртіңіз.
4. Тостақты сабынды жылы сумен жуыңыз. Мұқият сүртіп, кептіріңіз.

Құралды пайдалану

Құралды пайдалануды бастамас бұрын нұсқаулықпен танысып, сондағы нұсқауларды басшылыққа алыңыз.

1. Қапты ашу/жабу батырмасына басып, құралдың қапты ашыңыз.
2. Әзірлеуді бастаудан бұрын құралдың ішкі және сыртқы бөліктерінің орамадан босағанына және лас еместігіне көз жеткізіңіз. Ішкі тостақ пен қыздыратын қабат арасында бөгде заттардың жоқтығына көз жеткізіңіз.
3. Қажетті тағамдарды тостаққа салып, мультипісіргішке орнатыңыз («Қуыру» бағдарламаны пайдалану барысында бос тостақты орнатыңыз, ал тостаққа азық өнімдерді немесе тағамды тостақ қызғаннан кейін ғана, сонымен қатар әзірлеу уақытының кері санауы басталғанда салыңыз).

Тостақты алдын-ала әзірленген азық түлік пен суға толтырыңыз, тостақтың ішіндегісін 1/0 және 4/0 белгілері арасында орналасқандығын қадағалаңыз (ең минималды деңгейдің белгісі - 1/0, ең максималды деңгейдің белгісі - 4/0).

Пісірілу барысында көлемі ұлғаятын азық –түліктер үшін максималды деңгейінің белгісі 3/0 құрайды. 1,2,3 суреттерді қараңыз.



Рис.1

Рис.2

Рис.3

4. Тостақтың қыздыру қабатына дұрыс орнатылғанына көз жеткізіңіз. Тостақ қыздыратын қабатта қажетті орынға қондырылғанша, ішкі тостақты бір жақтан екінші жаққа жайлап бұрыңыз.
5. Құралды алғаш рет іске қосқан кезде, өндірісте қолднылатын май қалдықтарының күйіуіне байланысты түтін шығуы мүмкін.
6. Құрал жұмыс істеп тұрғанда реленің жұмысымен байланысты «сыртыл» дыбыстардың естілуі әбден мүмкін. Мұндай әсердің болуы құралдың қалыпты жұмыс істеуі болып саналады және оның істен шыққандығын білдірмейді.
7. Тағамды әзірлеу бағдарламасына сәйкес құралдың қапты ашық немесе жабық күйінде болады. Қаптың дұрыс орналасуы жөніндегі кеңестер әзірлеу режимінің әрбір сипаттамасында келтірілген. Мультипісіргіш «Қуыру» режимінде жұмыс істегенде, қапты ашып қою қажет, жылудың өңделуінің сапасын бақылап, өнімдерді қуырған кезде, ол күйіп кетпес үшін арасында оны араластырып отыру керек.

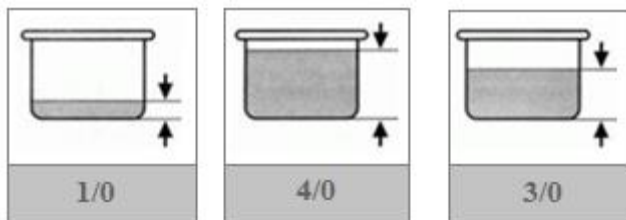
8. Мультипісіргішті тоқ көзіне қосыңыз. Егер жоғарыда аталған нұсқаулар орындалмағанда, құралды тоқ көзіне қосуға болмайды.
9. Сәйкесінше әзірлеу режимін таңдап, қажет болған жағдайда температура мен уақытты реттеп өзгертіңіз, сонымен қатар қысымның қажетті деңгейін орнатыңыз.
10. “СТАРТ” батырмасына басыңыз. “СТАРТ” және “ЖЫЛЫТУ/БОЛДЫРМАУ” батырмаларының жарық индикаторлық шамдары және таңдалған әзірлеу бағдарламаның («Йогурт» бағдарламаның қоспағанда) индикациясы жанады. Тағамды әзірлеу бағдарламасы аяқталғаннан кейін, мультипісіргіш автоматты түрде оған белгіленген режимі бойынша ЖЫЛЫТУ режиміне өтеді. Құрал ЖЫЛЫТУ режиміне ауысып тұрғанын “ЖЫЛЫТУ/БОЛДЫРМАУ” батырманың жарық индикаторлық шамы білдіреді. Сонымен бағдарлама аяқталып, ЖЫЛЫТУ режиміне ауысқан кезде автожылыту режимін, яғни бағдарламаның жылыту режиміне автоөтуін болдырдытпау үшін “СТАРТ” батырмасына тағы бір рет басыңыз, сол сәтте “ЖЫЛЫТУ/БОЛДЫРМАУ” сенсорының индикаторы сөнеді. Жұмыстың режимі аяқталғаннан кейін 5 (бес реттік) дыбысты сигнал естіледі, мультипісіргіш автоматты түрде оған белгіленген режимі бойынша ЖЫЛЫТУ режиміне өтеді («Йогурт» бағдарламаның қоспағанда), егер бұл ауысу режимі алдын ала сөндірілмеген болса. “СТАРТ” батырмасының жарық индикаторлық шамы сөнеді де, “ЖЫЛЫТУ/БОЛДЫРМАУ” батырманың жарық индикаторлық шамы жанады, сонымен дисплейде уақыттың тікелей есебі көрінеді, құралдың ЖЫЛЫТУ режиміндегі уақыттың кері есебі пайда болады. бұл есеп құрал ЖЫЛЫТУ режимінде қанша уақыт тұрғанын білдіреді.

Бағдарламалардың сипаттамасы

Мультипісіргіштің 0508D Floris моделінде автоматты түрде жүретін 11 бағдарламалары және «Мультиаспаз» көпфункционалды бағдарламасы бар.

«Қарақұмық» бағдарламасы

Бағдарлама кез келген жарма түрлерін (қарақұмық, күріш, арпа жармасы және т.б.) әзірлеуге арналған.

- Әзірлеудің алдында жарманы мұқият түрде жуыңыз (арпа жармасын 2 сағатқа суға салып қою керек). Жарманы мультипісіргіштің кастрөліне салып жумаңыз, бұл оның бүлінуіне алып келуі әбден мүмкін.
- Рецептүраға сәйкес мөлшерлеуіш тостақпен жарманы өлшеңіз. Жарманы кастрөлге салып, су құйыңыз.
- Кастрөлдегі су деңгейі белгіленген максималды көрсеткіштен аспауын қадағалаңыз.
- Рецептүраға сәйкес қажетті мөлшердегі өсімдік майын құйыңыз. Тұзды дәміне қарай, өзіңіз қалауыңыз бойынша қосыңыз.

| Жарма (тостақтың саны) | 2 тостақ | 4 тостақ | 6 тостақ | 8 тостақ |
|------------------------|----------------------|---------------------|---------------------|---------------------|
| Жарма түрлері | Су/сұйық май мөлшері | | | |
| Қарақұмық | 0,6 л / 2 ас қасық. | 1,2 л / 4 ас қасық. | 1,8 л / 6 ас қасық. | 2,4 л / 8 ас қасық. |
| Күріш | 0,6 л / 2 ас қасық. | 1,2 л / 4 ас қасық. | 1,8 л / 6 ас қасық. | 2,4 л / 8 ас қасық. |
| Арпа жармасы | 0,7 л / 2 ас қасық. | 1,4 л / 4 ас қасық. | 2,1 л / 6 ас қасық. | 2,8 л / 8 ас қасық. |

- Су мөлшерін өзіңіз қалауыңыз бойынша өзгерте аласыз.
- Өсімдік майын қолдану қажет емес.
- Мультипісіргіштің жинағына кіретін мөлшерлеуіш тостағанды ғана пайдаланыңыз.
- Рецептүраға сәйкес қажетті ингредиенттердің барлығын тостаққа салыңыз. «Құралды пайдалану» тарауының нұсқауларын басшылыққа алыңыз.

- Кастрөлді мультитісіргіштің сыртқы бөлігіне орнатыңыз.
- Қақпақты сырт еткен дыбыс естілмейінше жабыңыз. Егер қақпақ нықтап жабылмайтын болса, бағдарлама дұрыс жұмыс жасамайды.
- *Бұл бағдарламада әзірлеу барысында қақпақты жабық күйінде қалдыруға кеңес беріледі. Қақпақ дұрыс жабылмаған жағдайда нәтижесі талабыңыздан шықпауы мүмкін.*
- Құралды іске қосыңыз, “СТАРТ” батырмасының жарық индикаторлық шамы жыпылықтай бастайды.
- “МӘЗІР” батырмасына кезек-кезек басу арқылы «Қарақұмық» бағдарламасын таңдаңыз. Осы кезде дисплей бетіне «Қарақұмық» деген бағдарламаның атауы және таймер жыпылықтайды бастайды.
- Жыпылықтап тұрған таймерде аталған бағдарлама үшін белгілеген уақыт режимі бойынша тағамды әзірлеу уақыты – 35 минут. Қажет болған жағдайда Сіз “РЕТТЕП КҮЙГЕ КЕЛТІРУ” батырмасын басу арқылы әзірлеудің қажетті уақытын орната аласыз. Сонымен уақыттың мүмкін диапазоны 5 минуттан бастап 2 сағатқа дейін болса, -5 минут қадамымен орнатылады.
- “СТАРТ” батырмасына басыңыз, бір мезетті дыбысты сигнал естіледі, сонымен мультитісіргіш белгіленген бағдарлама бойынша әзірлеуді бастайды. Әзірлеу барысында “СТАРТ” батырмасының жарығы үнемі жанып тұрады.
- Бағдарламаның орындалу уақытының кері есебі “СТАРТ” батырмасына басқаннан кейін бірден басталады.
- *Аталған бағдарлама автоматты түрде жұмыс істейді. Егер өнім әзірлеудің белгіленген уақытынан ерте дайын болатын болса (тостақтағы су мөлшеріне байланысты), мультитісіргіш автоматты түрде бағдарламаның орындалуын үзіп, бағдарламаны ЖЫЛЫТУ режиміне ауыстырады (егер ол бұрыннан сөндірілмеген болса).*
- Сонымен қатар “ЖЫЛЫТУ/БОЛДЫРМАУ” батырмасының жарық индикаторлық шамы жанады, бұл бағдарламаның жұмыс аяқталғаннан кейін құралдың автоматты түрде ЖЫЛЫТУ режиміне ауысатындығын білдіреді. ЖЫЛЫТУ режиміне автоматты ауысуды сөндіру үшін “СТАРТ” батырмасына қайта басыңыз, осы сәтте “ЖЫЛЫТУ/БОЛДЫРМАУ” батырмаларының жарық индикаторлық шамы сөнеді.
- Қажет болған жағдайда “ЖЫЛЫТУ/БОЛДЫРМАУ” батырмасына басу арқылы бағдарламаның орындалуын тоқтатуға болады, осы кезде құрал күту режиміне ауысады.
- Әзірлеу процесі аяқталғаннан кейін 5 (бес реттік) дыбысты сигнал естіледі, содан кейін мультитісіргіш автоматты түрде ЖЫЛЫТУ режиміне өтеді, егер бұл режим бұрыннан сөндірілмеген болса. “СТАРТ” батырмасының жарық индикаторлық шамы сөнеді де, “ЖЫЛЫТУ/БОЛДЫРМАУ” батырмасының жарық индикаторлық шамы жанады, сонымен дисплейде уақыттың тікелей есебі көрінеді, құралдың ЖЫЛЫТУ режиміндегі уақыттың кері есебі пайда болады. бұл есеп құрал ЖЫЛЫТУ режимінде қанша уақыт тұрғанын білдіреді.
- ЖЫЛЫТУ режимін сөндіру үшін “ЖЫЛЫТУ/БОЛДЫРМАУ” батырмасына басыңыз, осы кезде құрал күту режиміне ауысады. Құралды сөндіріңіз.

«Буда пісіру» бағдарламасы

0508D Floris мультитісіргіші Сіздің асүйіңіздегі дәстүрлі буда пісіргіштердің орнын алмастыра алады. «Буда пісіру» бағдарламасы тағамдарды өнімдердің дәрумендерін және пайдалы құрамын сақтай отырып, буда пісіруге мүмкіндік береді. Буда пісіруге арналған арнайы буда пісіргіш-контейнері құралмен бірге болады, себебі оның жыйынтығына кіреді.

- Кастрөлге 3 мөлшерлеуіш тостаған су құйыңыз. Нұсқаулықта көрсетілген көлемінен артық су құюға болмайды, себебі тағамға судың тиіп, шашырауы әбден мүмкін. Максимальды су көлемі – 5 мөлшерлеуіш тостаған (ұзақ қайнату кезінде). Тостақта міндетті түрде су болуы қажет.
- Буға пісіргіш-контейнерді кастрөлге орнатыңыз.
- Өнімдерді буда пісіргіш-контейнерге салып, кастрөлді мультитісіргіштің ішкі бөлігіне орнатыңыз. «Құралды пайдалану» тарауының нұсқауларын басшылыққа алыңыз.

- Қақпақты сырт еткен дыбыс естілмейінше жабыңыз. Егер қақпақ нықтап жабылмайтын болса, бағдарлама дұрыс жұмыс жасамайды.
- Бұл бағдарламада әзірлеу барысында қақпақты жабық күйінде қалдыруға кеңес беріледі. Қақпақ дұрыс жабылмаған жағдайда нәтижесі талабыңыздан шықпауы мүмкін.
- Құралды іске қосыңыз, “СТАРТ” батырмасының жарық индикаторлық шамы жыпылықтай бастайды.
- “МӘЗІР” батырмасына кезек-кезек басу арқылы «Буда пісіру» бағдарламасын таңдаңыз. Осы кезде дисплей бетіне «Буда пісіру» деген бағдарламаның атауы және таймер жыпылықтайды бастайды.
- Жыпылықтап тұрған таймерде аталған бағдарлама үшін белгілеген уақыт режимі бойынша тағамды әзірлеу уақыты – 5 минут. Қажет болған жағдайда Сіз “РЕТТЕП КҮЙГЕ КЕЛТІРУ” батырмасын басу арқылы әзірлеудің қажетті уақытын орната аласыз. Сонымен уақыттың мүмкін диапазоны 5 минуттан бастап 1 сағатқа дейін болса, -5 минут қадамымен орнатылады.
- “СТАРТ” батырмасына басыңыз, бір мезетті дыбысты сигнал естіледі, сонымен мультипісіргіш белгіленген бағдарлама бойынша әзірлеуді бастайды. Әзірлеу барысында “СТАРТ” батырмасының жарығы үнемі жанып тұрады. Әзірлеудің уақыты өнімдердің мөлшері мен құрамына, сондай-ақ кастрөлдегі сұйықтыққа тәуелді.
- Буда пісіру бағдарламасында әзірлеу уақыты:

| Өнім | Өнім мөлшері | Судың максималды көлемі | Уақыт (мин) |
|------------------------------|----------------------|-------------------------------|-------------|
| Ет және құс | | | |
| Мәнті | 8-10 дана / 500гр. | 0,6 л | 35-40 |
| Тұшпара | 450 гр. | 0,6 л | 25-30 |
| Құс етінен жасалған котлет | 4-6 дана / 500 гр. | 0,6 л | 20 |
| Фрикаделькалар | 20-25 дана / 500 гр. | 0,6 л | 20 |
| Еттен жасалған суфле | 500 гр. | 0,6 л | 25-30 |
| Тауықтың жон еті | 500 гр. | 0,6 л | 20-25 |
| Бұзаудың жон еті | 500 гр. | 0,6 л | 25-30 |
| Көкөністер мен сүзбе | | | |
| Картоп | 500 гр. | 0,6 л | 20 |
| Жас картоп | 500 гр. | 0,6 л | 20 |
| Сәбіз | 500 гр. | 0,6 л | 20-25 |
| Қызылша | 500 гр. | 0,6 л | 30-35 |
| Жаңа піскен гүлді қырыққабат | 500 гр. | 0,6 л | 20-25 |
| Мұздатылған гүлді қырыққабат | 500 гр. | 0,6 л | 20-25 |
| Мұздатылған брокколи | 500 гр. | 0,6 л | 20 |
| Сүзбелі пудинг | 600 гр. | 0,6 л | 30-35 |

- “СТАРТ” батырмасын басыңыз, бір мезетті дыбысты сигнал шығады және мультипісіргіш белгіленген бағдарлама бойынша әзірлеуді бастайды. Әзірлеу барысында “СТАРТ” батырмасының жарығы үнемі жанып тұрады.
- Тостақ жұмыс температурасына дейін қызғаннан кейін бағдарламаның орындалу уақытының кері есебі басталады.
- Сонымен қатар “ЖЫЛЫТУ/БОЛДЫРМАУ” батырмасының жарық индикаторлық шамы жанады, бұл бағдарламаның жұмыс аяқталғаннан кейін құралдың автоматты түрде ЖЫЛЫТУ

режиміне ауысатындығын білдіреді. ЖЫЛЫТУ режиміне автоматты ауысуды сөндіру үшін “СТАРТ” батырмасына қайта басыңыз, осы сәтте “ЖЫЛЫТУ/БОЛДЫРМАУ” батырмаларының жарық индикаторлық шамы сөнеді.

- Қажет болған жағдайда “ЖЫЛЫТУ/БОЛДЫРМАУ” батырмасына басу арқылы бағдарламаның орындалуын тоқтатуға болады, осы кезде құрал күту режиміне ауысады.
- Әзірлеу процесі аяқталғаннан кейін 5 (бес реттік) дыбысты сигнал естіледі, содан кейін мультипісіргіш автоматты түрде ЖЫЛЫТУ режиміне өтеді, егер бұл режим бұрыннан сөндірілмеген болса. “СТАРТ” батырмасының жарық индикаторлық шамы сөнеді де, “ЖЫЛЫТУ/БОЛДЫРМАУ” батырмасының жарық индикаторлық шамы жанады, сонымен дисплейде уақыттың тікелей есебі көрінеді, құралдың ЖЫЛЫТУ режиміндегі уақыттың кері есебі пайда болады. бұл есеп құрал ЖЫЛЫТУ режимінде қанша уақыт тұрғанын білдіреді.
- ЖЫЛЫТУ режимін сөндіру үшін “ЖЫЛЫТУ/БОЛДЫРМАУ” батырмасына басыңыз, осы кезде құрал күту режиміне ауысады. Құралды сөндіріңіз.

«Паста/ Тұшпара/ Сосискалар» бағдарламасы

Бұл бағдарлама макарон өнімдерін, тұшпара немесе сосискаларды әзірлеу үшін арналған.

- Рецептүраға сәйкес тостаққа су құйыңыз. Суды тостақтың жартысына дейін құюға кеңес беріледі, судың максималды көлемі – тостақтың 2/3 бөлігі. «Құралды пайдалану» тарауының нұсқауларын басшылыққа алыңыз.
- Кастрөлді мультипісіргіштің ішкі бөлігіне орнатыңыз.
- *Бұл бағдарламада әзірлеу барысында тостақтың жұмыс температурасына дейін қызғандығын білдіретін дыбысты сигнал естілмейінше, қақпақты жабық күйінде қалдыруға кеңес беріледі, ал содан кейін оны ашық күйінде қалдырған дұрыс, себебі, әзірлеу барысында көп мөлшерде көпіршік түзіледі. Қақпақ дұрыс жабылмаған жағдайда нәтижесі талабыңыздан шықпауы мүмкін.*
- Құралды іске қосыңыз, “СТАРТ” батырмасының жарық индикаторлық шамы жыпылықтай бастайды.
- “МӘЗІР” батырмасына кезек-кезек басу арқылы «Паста/Тұшпара/Сосискалар» бағдарламасын таңдаңыз. Осы кезде дисплей бетіне «Паста/Тұшпара/Сосискалар» деген бағдарламаның атауы және таймер жыпылықтайды бастайды.
- Жыпылықтап тұрған таймерде аталған бағдарлама үшін белгілеген уақыт режимі бойынша тағамды әзірлеу уақыты – 8 минут. *Бірақ, макарон өнімдерін әзірлегенде оның қаптамасында көрсетілген әзірлеу уақыты жөніндегі нұсқаулықты басшылыққа алыңыз.* Қажет болған жағдайда Сіз “РЕТТЕП КҮЙГЕ КЕЛТІРУ” батырмасын басу арқылы әзірлеудің қажетті уақытын орната аласыз. Сонымен уақыттың мүмкін диапазоны 5 минуттан бастап 30 минутқа дейін болса, -1 минут қадамымен орнатылады (көрсетілген уақыт су жұмыс температурасына дейін қызғаннан кейінгі әзірлеуге есептелінген).
- “СТАРТ” батырмасына басыңыз, бір мезетті дыбысты сигнал естіледі, сонымен мультипісіргіш белгіленген бағдарлама бойынша әзірлеуді бастайды. Әзірлеу барысында “СТАРТ” батырмасының жарығы үнемі жанып тұрады.
- **Назар аударыңыздар: 10-шы дыбысты сигнал шықпайынша, құралдың қақпағын жабық күйінде ұстаған дұрыс. Кастрөлдегі су қарқынды әзірлеу температурасына дейін қызғаннан кейін, 10 мәрте дыбысты сигнал шығады және әзірлеу уақытының кері есебі басталады. Дыбысты сигнал шыққан уақытта немесе ол аяқталғаннан кейін мультипісіргіш қақпағын ашыңыз, макарон өнімдерін, сосискалар немесе тұшпараларды сақтық танытып, ыстық суға салыңыз. Құралдың қақпағын ЖАППАҢЫЗ.**
- Сонымен қатар “ЖЫЛЫТУ/БОЛДЫРМАУ” батырмасының жарық индикаторлық шамы жанады, бұл бағдарламаның жұмыс аяқталғаннан кейін құралдың автоматты түрде ЖЫЛЫТУ режиміне ауысатындығын білдіреді. ЖЫЛЫТУ режиміне автоматты ауысуды сөндіру үшін “СТАРТ” батырмасына қайта басыңыз, осы сәтте “ЖЫЛЫТУ/БОЛДЫРМАУ” батырмаларының жарық индикаторлық шамы сөнеді.

- Қажет болған жағдайда “ЖЫЛЫТУ/БОЛДЫРМАУ” батырмасына басу арқылы бағдарламаның орындалуын тоқтатуға болады, осы кезде құрал күту режиміне ауысады.
- Әзірлеу процесі аяқталғаннан кейін 5 (бес реттік) дыбысты сигнал естіледі, содан кейін мультипісіргіш автоматты түрде ЖЫЛЫТУ режиміне өтеді, егер бұл режим бұрыннан сөндірілмеген болса. “СТАРТ” батырмасының жарық индикаторлық шамы сөнеді де, “ЖЫЛЫТУ/БОЛДЫРМАУ” батырмасының жарық индикаторлық шамы жанады, сонымен дисплейде уақыттың тікелей есебі көрінеді, құралдың ЖЫЛЫТУ режиміндегі уақыттың кері есебі пайда болады. бұл есеп құрал ЖЫЛЫТУ режимінде қанша уақыт тұрғанын білдіреді.
- ЖЫЛЫТУ режимін сөндіру үшін “ЖЫЛЫТУ/БОЛДЫРМАУ” батырмасына басыңыз, осы кезде құрал күту режиміне ауысады. Құралды сөндіріңіз.

«Көже» бағдарламасы

«Көже» бағдарламасы көжелер, сорпалар мен басқа тағамдарды әзірлеу үшін арналған.

- Рецептүраға сәйкес қажетті ингредиенттердің барлығын тостаққа салыңыз. «Құралды пайдалану» тарауының нұсқауларын басшылыққа алыңыз.
- Кастрөлді мультипісіргіштің ішкі бөлігіне орнатыңыз.
- Қақпақты сырт еткен дыбыс естілмейінше жабыңыз. Егер қақпақ нықтап жабылмайтын болса, бағдарлама дұрыс жұмыс жасамайды.
- *Бұл бағдарламада әзірлеу барысында қақпақты жабық күйінде қалдыруға кеңес беріледі. Қақпақ дұрыс жабылмаған жағдайда нәтижесі талабыңыздан шықпауы мүмкін.*
- Құралды іске қосыңыз, “СТАРТ” батырмасының жарық индикаторлық шамы жыпылықтай бастайды.
- “МӘЗІР” батырмасына кезек-кезек басу арқылы «Көже» бағдарламасын таңдаңыз. Осы кезде дисплей бетіне «Көже» деген бағдарламаның атауы және таймер жыпылықтайды бастайды.
- Жыпылықтап тұрған таймерде аталған бағдарлама үшін белгілеген уақыт режимі бойынша тағамды әзірлеу уақыты – 1 сағат. Қажет болған жағдайда Сіз “РЕТТЕП КҮЙГЕ КЕЛТІРУ” батырмасын басу арқылы әзірлеудің қажетті уақытын орната аласыз. Сонымен уақыттың мүмкін диапазоны 15 минуттан бастап 4 сағатқа дейін болса, орнату қадамы сағат үшін - 1сағат, ал минут үшін 5 минут.
- “СТАРТ” батырмасына басыңыз, бір мезетті дыбысты сигнал естіледі, сонымен мультипісіргіш белгіленген бағдарлама бойынша әзірлеуді бастайды. Әзірлеу барысында “СТАРТ” батырмасының жарығы үнемі жанып тұрады.
- Бағдарламаның орындалу уақытының кері есебі “СТАРТ” батырмасына басқаннан кейін бірден басталады.
- Сонымен қатар “ЖЫЛЫТУ/БОЛДЫРМАУ” батырмасының жарық индикаторлық шамы жанады, бұл бағдарламаның жұмыс аяқталғаннан кейін құралдың автоматты түрде ЖЫЛЫТУ режиміне ауысатындығын білдіреді. ЖЫЛЫТУ режиміне автоматты ауысуды сөндіру үшін “СТАРТ” батырмасына қайта басыңыз, осы сәтте “ЖЫЛЫТУ/БОЛДЫРМАУ” батырмаларының жарық индикаторлық шамы сөнеді.
- Қажет болған жағдайда “ЖЫЛЫТУ/БОЛДЫРМАУ” батырмасына басу арқылы бағдарламаның орындалуын тоқтатуға болады, осы кезде құрал күту режиміне ауысады.
- Әзірлеу процесі аяқталғаннан кейін 5 (бес реттік) дыбысты сигнал естіледі, содан кейін мультипісіргіш автоматты түрде ЖЫЛЫТУ режиміне өтеді, егер бұл режим бұрыннан сөндірілмеген болса. “СТАРТ” батырмасының жарық индикаторлық шамы сөнеді де, “ЖЫЛЫТУ/БОЛДЫРМАУ” батырмасының жарық индикаторлық шамы жанады, сонымен дисплейде уақыттың тікелей есебі көрінеді, құралдың ЖЫЛЫТУ режиміндегі уақыттың кері есебі пайда болады. бұл есеп құрал ЖЫЛЫТУ режимінде қанша уақыт тұрғанын білдіреді.
- ЖЫЛЫТУ режимін сөндіру үшін “ЖЫЛЫТУ/БОЛДЫРМАУ” батырмасына басыңыз, осы кезде құрал күту режиміне ауысады. Құралды сөндіріңіз.

«Қуыру» бағдарламасы

«Қуыру» бағдарламасы азық-түліктерді қуыруға арналған.

- Қажетті мөлшерде рецептураға сәйкес, тостаққа май құйыңыз.
- Кастрөлді мультипісіргіштің ішкі бөлігіне орнатыңыз.
- *Бұл бағдарламада әзірлеу барысында тостақтың жұмыс температурасына дейін қызғандығын білдіретін дыбысты сигнал естілмейінше, қақпақты жабық күйінде қалдыруға кеңес беріледі, ал содан кейін оны ашық күйінде қалдырған дұрыс, себебі, әзірлеу барысында көп мөлшерде көпіршік түзіледі. Қақпақ дұрыс жабылмаған жағдайда нәтижесі талабыңыздан шықпауы мүмкін.*
- Құралды іске қосыңыз, “СТАРТ” батырмасының жарық индикаторлық шамы жыпылықтай бастайды.
- “МӘЗІР” батырмасына кезек-кезек басу арқылы «Қуыру» бағдарламасын таңдаңыз. Осы кезде дисплей бетіне «Қуыру» деген бағдарламаның атауы және таймер жыпылықтайды бастайды.
- Жыпылықтап тұрған таймерде аталған бағдарлама үшін белгілеген уақыт режимі бойынша тағамды әзірлеу уақыты – 30 минут. Қажет болған жағдайда Сіз “РЕТТЕП КҮЙГЕ КЕЛТІРУ” батырмасын басу арқылы әзірлеудің қажетті уақытын орната аласыз. Сонымен уақыттың мүмкін диапазоны 5 минуттан бастап 1 сағатқа дейін болса, -5 минут қадамымен орнатылады.
- “СТАРТ” батырмасына басыңыз, бір мезетті дыбысты сигнал естіледі, сонымен мультипісіргіш белгіленген бағдарлама бойынша әзірлеуді бастайды. Әзірлеу барысында “СТАРТ” батырмасының жарығы үнемі жанып тұрады.
- Тостақ жұмыс температурасына дейін қызғаннан кейін 10 (он реттік) дыбысты сигнал естіледі және дисплейде әзірлеу уақытының кері есебі пайда болады. Құралдың қақпағын ашыңыз және тостаққа барлық өнімдерді салыңыз. Қуыру барысында мультипісіргіш қақпағын жаппауға кеңес беріледі.
- *Қуыру барысында өнімдерді араластырып, әзірлену үдерісін қадағалау қажет.*
- Сонымен қатар “ЖЫЛЫТУ/БОЛДЫРМАУ” батырмасының жарық индикаторлық шамы жанады, бұл бағдарламаның жұмыс аяқталғаннан кейін құралдың автоматты түрде ЖЫЛЫТУ режиміне ауысатындығын білдіреді. ЖЫЛЫТУ режиміне автоматты ауысуды сөндіру үшін “СТАРТ” батырмасына қайта басыңыз, осы сәтте “ЖЫЛЫТУ/БОЛДЫРМАУ” батырмаларының жарық индикаторлық шамы сөнеді.
- Қажет болған жағдайда “ЖЫЛЫТУ/БОЛДЫРМАУ” батырмасына басу арқылы бағдарламаның орындалуын тоқтатуға болады, осы кезде құрал күту режиміне ауысады.
- Әзірлеу процесі аяқталғаннан кейін 5 (бес реттік) дыбысты сигнал естіледі, содан кейін мультипісіргіш автоматты түрде ЖЫЛЫТУ режиміне өтеді, егер бұл режим бұрыннан сөндірілмеген болса. “СТАРТ” батырмасының жарық индикаторлық шамы сөнеді де, “ЖЫЛЫТУ/БОЛДЫРМАУ” батырмасының жарық индикаторлық шамы жанады, сонымен дисплейде уақыттың тікелей есебі көрінеді, құралдың ЖЫЛЫТУ режиміндегі уақыттың кері есебі пайда болады. бұл есеп құрал ЖЫЛЫТУ режимінде қанша уақыт тұрғанын білдіреді.
- ЖЫЛЫТУ режимін сөндіру үшін “ЖЫЛЫТУ/БОЛДЫРМАУ” батырмасына басыңыз, осы кезде құрал күту режиміне ауысады. Құралды сөндіріңіз.

«Йогурт» бағдарламасы

PMС 0508D Floris мультипісіргіші йогурт әзірлейтін құралдың орнын толыққанды басатын құрал болып саналады.

«Йогурт» бағдарламасында қалыпты (+38 - +42°C) температура сақталады, ол бифидобактериялардың өсуіне және сүт пен ашытқыдан керемет йогурт алу үшін қажет.

- Рецептураға сәйкес қажетті ингредиенттердің барлығын тостаққа салыңыз. «Құралды пайдалану» тарауының нұсқауларын басшылыққа алыңыз.
- Кастрөлді мультипісіргіштің ішкі бөлігіне орнатыңыз.

- Қақпақты сырт еткен дыбыс естілмейінше жабыңыз. Егер қақпақ нықтап жабылмайтын болса, бағдарлама дұрыс жұмыс жасамайды.
- *Бұл бағдарламада әзірлеу барысында қақпақты жабық күйінде қалдыруға кеңес беріледі. Қақпақ дұрыс жабылмаған жағдайда нәтижесі талабыңыздан шықпауы мүмкін.*
- Құралды іске қосыңыз, “СТАРТ” батырмасының жарық индикаторлық шамы жыпылықтай бастайды.
- “МӘЗІР” батырмасына кезек-кезек басу арқылы «Йогурт» бағдарламасын таңдаңыз. Осы кезде дисплей бетіне «Йогурт» деген бағдарламаның атауы және таймер жыпылықтайды бастайды.
- Жыпылықтап тұрған таймерде аталған бағдарлама үшін белгілеген уақыт режимі бойынша тағамды әзірлеу уақыты – 8 сағат. Қажет болған жағдайда Сіз “РЕТТЕП КҮЙГЕ КЕЛТІРУ” батырмасын басу арқылы әзірлеудің қажетті уақытын орната аласыз. Сонымен уақыттың мүмкін диапазоны бсағаттан бастап 12 сағатқа дейін болса, орнатылатын қадамы сағат үшін- 1сағат, ал минут үшін- 30 минут.
- “СТАРТ” батырмасына басыңыз, бір мезетті дыбысты сигнал естіледі, сонымен мультипісіргіш белгіленген бағдарлама бойынша әзірлеуді бастайды. Әзірлеу барысында “СТАРТ” батырмасының жарығы үнемі жанып тұрады.
- Бағдарламаның орындалу уақытының кері есебі “СТАРТ” батырмасына басқаннан кейін бірден басталады.
- Қажет болған жағдайда “ЖЫЛЫТУ/БОЛДЫРМАУ” батырмасына басу арқылы бағдарламаның орындалуын тоқтатуға болады, осы кезде құрал күту режиміне ауысады.
- «Йогурт» бағдарламасы аяқталғаннан кейін құрал ЖЫЛЫТУ режиміне автоматты түрде ауыспайды. Мультипісіргіш күту режиміне өтеді. Құралды сөндіріңіз.

«Күріш» бағдарламасы

«Күріш» бағдарламасы күріш және өзге де жармалардан пайдалы гарнирлер әзірлеуге арналған.

- Рецептүраға сәйкес мөлшерлеуіш тостақпен қажетті күріш мөлшерін өлшеңіз және оны мұқият жуыңыз. Күрішті мультипісіргіштің кастрөлінде жумаңыз, бұл оның бүлінуіне алып келуі әбден мүмкін.
- Күрішті кастрөлге салып, рецептураға сәйкес үстінен су құйыңыз. Кастрөлдегі су деңгейі белгіленген максималды көрсеткіштен аспауын қадағалаңыз. Тұз бен дәмдеуіштерді дәміне қарай өз қалауыңыз бойынша қосыңыз. Мультипісіргіштің жиынтығына кіретін мөлшерлеуіш тостақты ғана пайдаланыңыз. «Құралды пайдалану» тарауының нұсқауларын басшылыққа алыңыз.
- Кастрөлді мультипісіргіштің ішкі бөлігіне орнатыңыз.
- Қақпақты сырт еткен дыбыс естілмейінше жабыңыз. Егер қақпақ нықтап жабылмайтын болса, бағдарлама дұрыс жұмыс жасамайды.
- *Бұл бағдарламада әзірлеу барысында қақпақты жабық күйінде қалдыруға кеңес беріледі. Қақпақ дұрыс жабылмаған жағдайда нәтижесі талабыңыздан шықпауы мүмкін.*
- Құралды іске қосыңыз, “СТАРТ” батырмасының жарық индикаторлық шамы жыпылықтай бастайды.
- “МӘЗІР” батырмасына кезек-кезек басу арқылы «Күріш» бағдарламасын таңдаңыз. Осы кезде дисплей бетіне «Күріш» деген бағдарламаның атауы және таймер жыпылықтайды бастайды.
- Жыпылықтап тұрған таймерде аталған бағдарлама үшін белгілеген уақыт режимі бойынша тағамды әзірлеу уақыты – 30 минут. Қажет болған жағдайда Сіз “РЕТТЕП КҮЙГЕ КЕЛТІРУ” батырмасын басу арқылы әзірлеудің қажетті уақытын орната аласыз. Сонымен уақыттың мүмкін диапазоны 5 минуттан бастап 1 сағат 30 минутқа дейін болса, - 5минут қадамымен орнатылады.
- “СТАРТ” батырмасына басыңыз, бір мезетті дыбысты сигнал естіледі, сонымен мультипісіргіш белгіленген бағдарлама бойынша әзірлеуді бастайды. Әзірлеу барысында “СТАРТ” батырмасының жарығы үнемі жанып тұрады.

- Бағдарламаның орындалу уақытының кері есебі “СТАРТ” батырмасына басқаннан кейін бірден басталады.
- *Аталған бағдарлама автоматты түрде жұмыс істейді. Егер өнім әзірлеудің белгіленген уақытынан ерте дайын болатын болса (тостақтағы су мөлшеріне байланысты), мультипісіргіш автоматты түрде бағдарламаның орындалуын үзіп, бағдарламаны ЖЫЛЫТУ режиміне ауыстырады (егер ол бұрыннан сөндірілмеген болса).*
- Сонымен қатар “ЖЫЛЫТУ/БОЛДЫРМАУ” батырмасының жарық индикаторлық шамы жанады, бұл бағдарламаның жұмыс аяқталғаннан кейін құралдың автоматты түрде ЖЫЛЫТУ режиміне ауысатындығын білдіреді. ЖЫЛЫТУ режиміне автоматты ауысуды сөндіру үшін “СТАРТ” батырмасына қайта басыңыз, осы сәтте “ЖЫЛЫТУ/БОЛДЫРМАУ” батырмаларының жарық индикаторлық шамы сөнеді.
- Қажет болған жағдайда “ЖЫЛЫТУ/БОЛДЫРМАУ” батырмасына басу арқылы бағдарламаның орындалуын тоқтатуға болады, осы кезде құрал күту режиміне ауысады.
- Әзірлеу процесі аяқталғаннан кейін 5 (бес реттік) дыбысты сигнал естіледі, содан кейін мультипісіргіш автоматты түрде ЖЫЛЫТУ режиміне өтеді, егер бұл режим бұрыннан сөндірілмеген болса. “СТАРТ” батырмасының жарық индикаторлық шамы сөнеді де, “ЖЫЛЫТУ/БОЛДЫРМАУ” батырмасының жарық индикаторлық шамы жанады, сонымен дисплейде уақыттың тікелей есебі көрінеді, құралдың ЖЫЛЫТУ режиміндегі уақыттың кері есебі пайда болады. бұл есеп құрал ЖЫЛЫТУ режимінде қанша уақыт тұрғанын білдіреді.
- ЖЫЛЫТУ режимін сөндіру үшін “ЖЫЛЫТУ/БОЛДЫРМАУ” батырмасына басыңыз, осы кезде құрал күту режиміне ауысады. Құралды сөндіріңіз.

«Бұқтыру» бағдарламасы

Бұл бағдарламасы рагу, ет және көкіністен жасалатын тағамдарды әзірлеуге арналған. Қолдайтын температура тағамның пайдалы қасиеттерін сақтауға мүмкіндік береді.

- Рецептүраға сәйкес қажетті ингредиенттердің барлығын тостаққа салыңыз. «Құралды пайдалану» тарауының нұсқауларын басшылыққа алыңыз.
- Кастрөлді мультипісіргіштің ішкі бөлігіне орнатыңыз.
- Қақпақты сырт еткен дыбыс естілмейінше жабыңыз. Егер қақпақ нықтап жабылмайтын болса, бағдарлама дұрыс жұмыс жасамайды.
- *Бұл бағдарламада әзірлеу барысында қақпақты жабық күйінде қалдыруға кеңес беріледі. Қақпақ дұрыс жабылмаған жағдайда нәтижесі талабыңыздан шықпауы мүмкін.*
- Құралды іске қосыңыз, “СТАРТ” батырмасының жарық индикаторлық шамы жыпылықтай бастайды.
- “МӘЗІР” батырмасына кезек-кезек басу арқылы «Бұқтыру» бағдарламасын таңдаңыз. Осы кезде дисплей бетіне «Бұқтыру» деген бағдарламаның атауы және таймер жыпылықтайды бастайды.
- Жыпылықтап тұрған таймерде аталған бағдарлама үшін белгілеген уақыт режимі бойынша тағамды әзірлеу уақыты – 1 сағат. Қажет болған жағдайда Сіз “РЕТТЕП КҮЙГЕ КЕЛТІРУ” батырмасын басу арқылы әзірлеудің қажетті уақытын орната аласыз. Сонымен уақыттың мүмкін диапазоны 20 минуттан бастап 8 сағатқа дейін болса, орнатылатын қадамы сағат үшін- 1сағат, ал минут үшін- 10 минут.
- “СТАРТ” батырмасына басыңыз, бір мезетті дыбысты сигнал естіледі, сонымен мультипісіргіш белгіленген бағдарлама бойынша әзірлеуді бастайды. Әзірлеу барысында “СТАРТ” батырмасының жарығы үнемі жанып тұрады.
- Бағдарламаның орындалу уақытының кері есебі “СТАРТ” батырмасына басқаннан кейін бірден басталады.
- Сонымен қатар “ЖЫЛЫТУ/БОЛДЫРМАУ” батырмасының жарық индикаторлық шамы жанады, бұл бағдарламаның жұмыс аяқталғаннан кейін құралдың автоматты түрде ЖЫЛЫТУ режиміне ауысатындығын білдіреді. ЖЫЛЫТУ режиміне автоматты ауысуды сөндіру үшін

“СТАРТ” батырмасына қайта басыңыз, осы сәтте “ЖЫЛЫТУ/БОЛДЫРМАУ” батырмаларының жарық индикаторлық шамы сөнеді.

- Қажет болған жағдайда “ЖЫЛЫТУ/БОЛДЫРМАУ” батырмасына басу арқылы бағдарламаның орындалуын тоқтатуға болады, осы кезде құрал күту режиміне ауысады.
- Әзірлеу процесі аяқталғаннан кейін 5 (бес реттік) дыбысты сигнал естіледі, содан кейін мультипісіргіш автоматты түрде ЖЫЛЫТУ режиміне өтеді, егер бұл режим бұрыннан сөндірілмеген болса. “СТАРТ” батырмасының жарық индикаторлық шамы сөнеді де, “ЖЫЛЫТУ/БОЛДЫРМАУ” батырмасының жарық индикаторлық шамы жанады, сонымен дисплейде уақыттың тікелей есебі көрінеді, құралдың ЖЫЛЫТУ режиміндегі уақыттың кері есебі пайда болады. бұл есеп құрал ЖЫЛЫТУ режимінде қанша уақыт тұрғанын білдіреді.
- ЖЫЛЫТУ режимін сөндіру үшін “ЖЫЛЫТУ/БОЛДЫРМАУ” батырмасына басыңыз, осы кезде құрал күту режиміне ауысады. Құралды сөндіріңіз.

«Пісірмелер» бағдарламасы

«Пісірмелер» бағдарламасы» тәтті нандарды, кекстерді, пирогтарды, пісірме мен өзге де тағамдарды әзірлеуге арналған.

- Рецептүраға сәйкес қажетті ингредиенттердің барлығын тостаққа салыңыз. «Құралды пайдалану» тарауының нұсқауларын басшылыққа алыңыз.
- Кастрөлді мультипісіргіштің ішкі бөлігіне орнатыңыз.
- Қақпақты сырт еткен дыбыс естілмейінше жабыңыз. Егер қақпақ нықтап жабылмайтын болса, бағдарлама дұрыс жұмыс жасамайды.
- *Бұл бағдарламада әзірлеу барысында қақпақты жабық күйінде қалдыруға кеңес беріледі. Қақпақ дұрыс жабылмаған жағдайда нәтижесі талабыңыздан шықпауы мүмкін.*
- Құралды іске қосыңыз, “СТАРТ” батырмасының жарық индикаторлық шамы жыпылықтай бастайды.
- “МӘЗІР” батырмасына кезек-кезек басу арқылы «Пісірмелер» бағдарламасын таңдаңыз. Осы кезде дисплей бетіне «Пісірмелер» деген бағдарламаның атауы және таймер жыпылықтайды бастайды.
- Жыпылықтап тұрған таймерде аталған бағдарлама үшін белгілеген уақыт режимі бойынша тағамды әзірлеу уақыты – 1 сағат. Қажет болған жағдайда Сіз “РЕТТЕП КҮЙГЕ КЕЛТІРУ” батырмасын басу арқылы әзірлеудің қажетті уақытын орната аласыз. Сонымен уақыттың мүмкін диапазоны 30 минуттан бастап 3 сағат 30 минутқа дейін болса, орнатылатын қадамы сағат үшін- 1сағат, ал минут үшін- 10 минут.
- “СТАРТ” батырмасына басыңыз, бір мезетті дыбысты сигнал естіледі, сонымен мультипісіргіш белгіленген бағдарлама бойынша әзірлеуді бастайды. Әзірлеу барысында “СТАРТ” батырмасының жарығы үнемі жанып тұрады.
- Бағдарламаның орындалу уақытының кері есебі “СТАРТ” батырмасына басқаннан кейін бірден басталады.
- Сонымен қатар “ЖЫЛЫТУ/БОЛДЫРМАУ” батырмасының жарық индикаторлық шамы жанады, бұл бағдарламаның жұмыс аяқталғаннан кейін құралдың автоматты түрде ЖЫЛЫТУ режиміне ауысатындығын білдіреді. ЖЫЛЫТУ режиміне автоматты ауысуды сөндіру үшін “СТАРТ” батырмасына қайта басыңыз, осы сәтте “ЖЫЛЫТУ/БОЛДЫРМАУ” батырмаларының жарық индикаторлық шамы сөнеді.
- Қажет болған жағдайда “ЖЫЛЫТУ/БОЛДЫРМАУ” батырмасына басу арқылы бағдарламаның орындалуын тоқтатуға болады, осы кезде құрал күту режиміне ауысады.
- Әзірлеу процесі аяқталғаннан кейін 5 (бес реттік) дыбысты сигнал естіледі, содан кейін мультипісіргіш автоматты түрде ЖЫЛЫТУ режиміне өтеді, егер бұл режим бұрыннан сөндірілмеген болса. “СТАРТ” батырмасының жарық индикаторлық шамы сөнеді де, “ЖЫЛЫТУ/БОЛДЫРМАУ” батырмасының жарық индикаторлық шамы жанады, сонымен дисплейде уақыттың тікелей есебі көрінеді, құралдың ЖЫЛЫТУ режиміндегі уақыттың кері есебі пайда болады. бұл есеп құрал ЖЫЛЫТУ режимінде қанша уақыт тұрғанын білдіреді.

- ЖЫЛЫТУ режимін сөндіру үшін “ЖЫЛЫТУ/БОЛДЫРМАУ” батырмасына басыңыз, осы кезде құрал күту режиміне ауысады. Құралды сөндіріңіз.

«Сүтті ботқа» бағдарламасы

Бұл бағдарлама сүтті ботқалар мен көжселерді әзірлеу үшін арналған.

- Жарманы мөлшерлеуіш тостақпен өлшеңіз, ыдысқа салып, мұқият түрде жуыңыз. Тарыға ыстық су құйыңыз. Жарманы мультипісіргіштің кастрөлінде жумаңыз, бұл оның бүлінуіне алып келуі әбден мүмкін.
- Рецептүраға сәйкес қажетті ингредиенттердің барлығын тостаққа салыңыз. «Құралды пайдалану» тарауының нұсқауларын басшылыққа алыңыз.
- Кастрөлді мультипісіргіштің ішкі бөлігіне орнатыңыз.
- Қақпақты сырт еткен дыбыс естілмейінше жабыңыз. Егер қақпақ нықтап жабылмайтын болса, бағдарлама дұрыс жұмыс жасамайды.
- *Бұл бағдарламада әзірлеу барысында қақпақты жабық күйінде қалдыруға кеңес беріледі. Қақпақ дұрыс жабылмаған жағдайда нәтижесі талабыңыздан шықпауы мүмкін.*
- Құралды іске қосыңыз, “СТАРТ” батырмасының жарық индикаторлық шамы жыпылықтай бастайды.
- “МӘЗІР” батырмасына кезек-кезек басу арқылы «Сүтті ботқа» бағдарламасын таңдаңыз. Осы кезде дисплей бетіне «Сүтті ботқа» деген бағдарламаның атауы және таймер жыпылықтайды бастайды.
- Жыпылықтап тұрған таймерде аталған бағдарлама үшін белгілеген уақыт режимі бойынша тағамды әзірлеу уақыты – 10 минут. Қажет болған жағдайда Сіз “РЕТТЕП КҮЙГЕ КЕЛТІРУ” батырмасын басу арқылы әзірлеудің қажетті уақытын орната аласыз. Сонымен уақыттың мүмкін диапазоны 5 минуттан бастап 1 сағат 30 минутқа дейін болса, - 5 минут қадамымен орнатылады.
- “СТАРТ” батырмасына басыңыз, бір мезетті дыбысты сигнал естіледі, сонымен мультипісіргіш белгіленген бағдарлама бойынша әзірлеуді бастайды. Әзірлеу барысында “СТАРТ” батырмасының жарығы үнемі жанып тұрады.
- Құрал қажетті температураға жеткеннен кейін дисплейде әзірлеу уақытының кері есебі көрінеді.
- Сонымен қатар “ЖЫЛЫТУ/БОЛДЫРМАУ” батырмасының жарық индикаторлық шамы жанады, бұл бағдарламаның жұмыс аяқталғаннан кейін құралдың автоматты түрде ЖЫЛЫТУ режиміне ауысатындығын білдіреді. ЖЫЛЫТУ режиміне автоматты ауысуды сөндіру үшін “СТАРТ” батырмасына қайта басыңыз, осы сәтте “ЖЫЛЫТУ/БОЛДЫРМАУ” батырмаларының жарық индикаторлық шамы сөнеді.
- Қажет болған жағдайда “ЖЫЛЫТУ/БОЛДЫРМАУ” батырмасына басу арқылы бағдарламаның орындалуын тоқтатуға болады, осы кезде құрал күту режиміне ауысады.
- Әзірлеу процесі аяқталғаннан кейін 5 (бес реттік) дыбысты сигнал естіледі, содан кейін мультипісіргіш автоматты түрде ЖЫЛЫТУ режиміне өтеді, егер бұл режим бұрыннан сөндірілмеген болса. “СТАРТ” батырмасының жарық индикаторлық шамы сөнеді де, “ЖЫЛЫТУ/БОЛДЫРМАУ” батырмасының жарық индикаторлық шамы жанады, сонымен дисплейде уақыттың тікелей есебі көрінеді, құралдың ЖЫЛЫТУ режиміндегі уақыттың кері есебі пайда болады. бұл есеп құрал ЖЫЛЫТУ режимінде қанша уақыт тұрғанын білдіреді.
- *«Сүтті ботқа» бағдарламасы үшін негізгі бағдарлама аяқталғаннан кейін тағамды ЖЫЛЫТУ режимінде 15-20 минутқа қалдыруға кеңес білдіреді.*
- ЖЫЛЫТУ режимін сөндіру үшін “ЖЫЛЫТУ/БОЛДЫРМАУ” батырмасына басыңыз, осы кезде құрал күту режиміне ауысады. Құралды сөндіріңіз.

«Мультиаспаз» бағдарламасы

«Мультиаспаз» бағдарламасы көптеген әртүрлі тағамдарды әзірлеуге мүмкіндік беретін көпфункционалды бағдарлама. Бұл режимде жұмыс істеу үшін әзірлеудің қажетті уақытын және температурасын қолмен орнату қажет.

- Рецептүраға сәйкес қажетті ингредиенттердің барлығын тостаққа салыңыз. «Құралды пайдалану» тарауының нұсқауларын басшылыққа алыңыз.
- Кастрөлді мультипісіргіштің ішкі бөлігіне орнатыңыз.
- *Бұл бағдарламада әзірлеу барысында әзірленетін тағам табиғатына сәйкес құралдың қақпағын ашық немесе жабық күйінде қалдырыңыз, осы мәселені қадағалауыңызды сұраймыз. Мысалы, макарон өнімдерін әзірлегенде мультипісіргіш қақпағын ашық қалдыруға ұсыныс беріледі, себебі, әзірлеу барысында көп мөлшерде көпіршік түзіледі.*
- Құралды іске қосыңыз, “СТАРТ” батырмасының жарық индикаторлық шамы жыпылықтай бастайды.
- “МӨЗІР” батырмасына кезек-кезек басу арқылы «Мультиаспаз» бағдарламасын таңдаңыз. Осы кезде дисплей бетіне «Мультиаспаз» деген бағдарламаның атауы және таймер жыпылықтайды бастайды.
- Жыпылықтап тұрған таймерде аталған бағдарлама үшін белгілеген уақыт режимі бойынша тағамды әзірлеу уақыты – 5 минут. Қажет болған жағдайда Сіз “РЕТТЕП КҮЙГЕ КЕЛТІРУ” батырмасын басу арқылы әзірлеудің қажетті уақытын орната аласыз. Сонымен уақыттың мүмкін диапазоны 5 минуттан бастап 12 сағатқа дейін болса, орнатылатын қадамы сағат үшін- 1сағат, ал минут үшін- 5 минут. “МӨЗІР” батырмасына тағы бір рет басыңыз, содан кейін “РЕТТЕП КҮЙГЕ КЕЛТІРУ” батырмасына басыңыз да, қажетті температураны орнатыңыз, температуралық диапазоны 30°C градустан бастап 160°C градусқа дейін болса, температура - 10°C қадамымен орнатылады.
- “СТАРТ” батырмасына басыңыз, бір мезетті дыбысты сигнал естіледі, сонымен мультипісіргіш белгіленген бағдарлама бойынша әзірлеуді бастайды. Әзірлеу барысында “СТАРТ” батырмасының жарығы үнемі жанып тұрады.
- Бағдарламаның орындалу уақытының кері есебі “СТАРТ” батырмасына басқаннан кейін бірден басталады.
- Сонымен қатар “ЖЫЛЫТУ/БОЛДЫРМАУ” батырмасының жарық индикаторлық шамы жанады, бұл бағдарламаның жұмыс аяқталғаннан кейін құралдың автоматты түрде ЖЫЛЫТУ режиміне ауысатындығын білдіреді. ЖЫЛЫТУ режиміне автоматты ауысуды сөндіру үшін “СТАРТ” батырмасына қайта басыңыз, осы сәтте “ЖЫЛЫТУ/БОЛДЫРМАУ” батырмаларының жарық индикаторлық шамы сөнеді.
- Қажет болған жағдайда “ЖЫЛЫТУ/БОЛДЫРМАУ” батырмасына басу арқылы бағдарламаның орындалуын тоқтатуға болады, осы кезде құрал күту режиміне ауысады.
- Әзірлеу процесі аяқталғаннан кейін 5 (бес реттік) дыбысты сигнал естіледі, содан кейін мультипісіргіш автоматты түрде ЖЫЛЫТУ режиміне өтеді, егер бұл режим бұрыннан сөндірілмеген болса. “СТАРТ” батырмасының жарық индикаторлық шамы сөнеді де, “ЖЫЛЫТУ/БОЛДЫРМАУ” батырмасының жарық индикаторлық шамы жанады, сонымен дисплейде уақыттың тікелей есебі көрінеді, құралдың ЖЫЛЫТУ режиміндегі уақыттың кері есебі пайда болады. бұл есеп құрал ЖЫЛЫТУ режимінде қанша уақыт тұрғанын білдіреді.
- ЖЫЛЫТУ режимін сөндіру үшін “ЖЫЛЫТУ/БОЛДЫРМАУ” батырмасына басыңыз, осы кезде құрал күту режиміне ауысады. Құралды сөндіріңіз.

«Жылыту» бағдарламасы

«Жылыту» бағдарламасы дайын тағамдарды және суып қалған тағамдарды тез арада жылыту үшін арналған.

- Рецептүраға сәйкес қажетті ингредиенттердің барлығын тостаққа салыңыз. «Құралды пайдалану» тарауының нұсқауларын басшылыққа алыңыз.
- Кастрөлді мультипісіргіштің ішкі бөлігіне орнатыңыз.
- Қақпақты сырт еткен дыбыс естілмейінше жабыңыз. Егер қақпақ нықтап жабылмайтын болса, бағдарлама дұрыс жұмыс жасамайды.
- *Бұл бағдарламада әзірлеу барысында қақпақты жабық күйінде қалдыруға кеңес беріледі. Қақпақ дұрыс жабылмаған жағдайда нәтижесі талабыңыздан шықпауы мүмкін.*
- Құралды іске қосыңыз, “СТАРТ” батырмасының жарық индикаторлық шамы жыпылықтай бастайды.
- “МӘЗІР” батырмасына кезек-кезек басу арқылы «Жылыту» бағдарламасын таңдаңыз. Осы кезде дисплей бетіне «Жылыту» деген бағдарламаның атауы және таймер жыпылықтайды бастайды.
- Жыпылықтап тұрған таймерде аталған бағдарлама үшін белгілеген уақыт режимі бойынша тағамды әзірлеу уақыты – 20 минут. Қажет болған жағдайда Сіз “РЕТТЕП КҮЙГЕ КЕЛТІРУ” батырмасын басу арқылы әзірлеудің қажетті уақытын орната аласыз. Сонымен уақыттың мүмкін диапазоны 10 минуттан бастап 1 сағатқа дейін болса, - 5 минут қадамымен орнатылады.
- “СТАРТ” батырмасына басыңыз, бір мезетті дыбысты сигнал естіледі, сонымен мультипісіргіш белгіленген бағдарлама бойынша әзірлеуді бастайды. Әзірлеу барысында “СТАРТ” батырмасының жарығы үнемі жанып тұрады.
- Құрал қажетті температураға жеткеннен кейін дисплейде әзірлеу уақытының кері есебі көрінеді.
- Сонымен қатар “ЖЫЛЫТУ/БОЛДЫРМАУ” батырмасының жарық индикаторлық шамы жанады, бұл бағдарламаның жұмыс аяқталғаннан кейін құралдың автоматты түрде ЖЫЛЫТУ режиміне ауысатындығын білдіреді. ЖЫЛЫТУ режиміне автоматты ауысуды сөндіру үшін “СТАРТ” батырмасына қайта басыңыз, осы сәтте “ЖЫЛЫТУ/БОЛДЫРМАУ” батырмаларының жарық индикаторлық шамы сөнеді.
- Қажет болған жағдайда “ЖЫЛЫТУ/БОЛДЫРМАУ” батырмасына басу арқылы бағдарламаның орындалуын тоқтатуға болады, осы кезде құрал күту режиміне ауысады.
- Әзірлеу процесі аяқталғаннан кейін 5 (бес реттік) дыбысты сигнал естіледі, содан кейін мультипісіргіш автоматты түрде ЖЫЛЫТУ режиміне өтеді, егер бұл режим бұрыннан сөндірілмеген болса. “СТАРТ” батырмасының жарық индикаторлық шамы сөнеді де, “ЖЫЛЫТУ/БОЛДЫРМАУ” батырмасының жарық индикаторлық шамы жанады, сонымен дисплейде уақыттың тікелей есебі көрінеді, құралдың ЖЫЛЫТУ режиміндегі уақыттың кері есебі пайда болады. бұл есеп құрал ЖЫЛЫТУ режимінде қанша уақыт тұрғанын білдіреді.
- ЖЫЛЫТУ режимін сөндіру үшін “ЖЫЛЫТУ/БОЛДЫРМАУ” батырмасына басыңыз, осы кезде құрал күту режиміне ауысады. Құралды сөндіріңіз.

«Таймер» бағдарламасы

«Таймер» функциясы әзірлеу үдерісін кейінге қалдыру үшін арналған. Бұл функцияны таңдай отырып, Сіз тағамның қай уақытта дайын болатынын таңдап, өзіңіз қалаған уақытты орната аласыз. “СТАРТ” батырмасына басқан кезде әзірлеу уақытының кері есебі басталады. Бірер уақыт бойы мультипісіргіш күту режимінде тоқтап тұрады. Содан кейін микропроцессор орнатылған бағдарламаны іске қосады және тағам таймер есебін аяқтағаннан кейін сол сәтте дайын болады. Таймер мәнінің мүмкін диапазоны: 24 сағатқа дейін. Қолданылатын өнімдердің дәмдік сапасын жоғалтпау үшін және олардың бұзылуына жол бермеу үшін әзірлеу үдерісін бастауды кейінге қалдыру уақытын 9 сағаттан артық орнатпауыңызға кеңес беріледі.

1. Сіз таңдаған бағдарлама нұсқауына сәйкес әзірлеуге қажетті барлық азық өнімдерді дайындаңыз.
2. “МӨЗІР”батырмасын басу арқылы қажетті бағдарламаны орнатыңыз. Қажет болған жағдайда “РЕТТЕП КҮЙГЕ КЕЛТІРУ” батырмасын басу арқылы әзірлеудің қажетті уақытын таңдаңыз.
3. Қажетті батырмаға басып әзірлеу бағдарламаны таңдаңыз. Егер қажет болса әзірлеу уақытты өзіңіз қалауыңыз бойынша орнатыңыз.
4. Әзірлеу үдерісін бастауды кейінге қалдыру уақытын қалауыңыз бойынша орнату үшін “ТАЙМЕР” батырмасын басыңыз. “ТАЙМЕР” батырмасына бірінші рет басқанда дисплейде «1:00» белгісі көрсетіледі. “ТАЙМЕР” батырмасын басқан сайын сағатты таңдау режимінен минутты таңдау режиміне ауысып отырады және керісінше. Сағатты (қадамы 1 сағат) және минутты (қадамы 10 минут) арттыру үшін “РЕТТЕП КҮЙГЕ КЕЛТІРУ” батырмасын қолданыңыз. Өзіңізге қажетті мәнді орнатыңыз. Сонымен қатар Сіз орнатқан уақыттың мәні тағамды әзірлеу уақытынан төмен болмауы керек екенін ескеріңіз. Мысалы, Сіз «Бұқтыру» бағдарламасын таңдап, дайындау уақытын 2 сағат 30 минутқа орнаттыңыз, демек, «Таймер» функциясын қолдану тағамды әзірлеу үдерісін кейінге қалдыру уақыты 2 сағат 30 минуттан артық орнатылғанда ғана мүмкін.
5. “СТАРТ” батырмасына басыңыз.

Ескерту: «Буда пісіру», «Паста/Тұшпара/Сосискалар», «Қуыру», «Сүтті ботқа» бағдарламаларында уақыттың кері есебі құрал жұмыс температурасына жеткен кезде іске қосылады, сондықтан әзірленудің аяқталуы «Таймер» бағдарлама үшін орнатылған уақыттан (тостақтың толтырылуына қарай) біршама ертерек немесе кейінірек келуі мүмкін.

PMС 0508D Floris Мультипісіргіште тағамды әзірлеу үшін рецептілері туралы Сіз www.polar.ru сайтындағы «Мультипісіргіш құрылғыларда тағамды әзірлеу үшін рецептілері» тарауында таба аласыз.

Тағам әзірлеу бағдарламалардың қысқаша кестесі

| Әзірлеу бағдарламалары | Әзірлеу уақыты мен температурасы | «Таймер» функциясын қолдану мүмкіндігі | Қақпақтың орналасуы бойынша кеңестер |
|----------------------------|---|--|---|
| Қарақұмық | Бекітілген уақыт режимі бойынша:35 минут. Уақытты реттеу: 5 минуттан бастап 2 сағатқа дейін, - 5 минут қадамымен. Әзірлеу температурасы: 100-108°C, бағдарламаны тоқтату температурасы-140°C. | Ия | Жабық |
| Буда пісіру | Бекітілген уақыт режимі бойынша: 5 минут. Уақытты реттеу: 5 минуттан бастап 1 сағатқа дейін, - 5 минут қадамымен. Әзірлеу температурасы: 100°C, бағдарламаны тоқтату температурасы-130°C. | Ия | Жабық |
| Паста/ Тұшпара/ Сосискалар | Бекітілген уақыт режимі бойынша: 8 минут. Уақытты реттеу: 5 минуттан бастап 30 минутқа дейін, - 5 минут қадамымен. Әзірлеу температурасы: 100°C, бағдарламаны тоқтату температурасы-130°C. | Ия | Қақпақ су қайнағанша жабық, содан кейін оны ашыңыз. |
| Көже | Бекітілген уақыт режимі бойынша: 1 сағат. Уақытты реттеу: 15 минуттан бастап 4 сағатқа дейін, - 5 минут қадамымен. Әзірлеу температурасы: 98°C. | Ия | Жабық |
| Қуыру | Бекітілген уақыт режимі бойынша: 30 минут. Уақытты реттеу: 5 минуттан бастап 1 сағатқа дейін, - 5 минут қадамымен. Әзірлеу температурасы: 100°C - 160°C. | Ия | Ашық |
| Йогурт | Бекітілген уақыт режимі бойынша: 8 сағат. Уақытты реттеу: 6 сағаттан бастап 12 сағатқа дейін, - 30 минут қадамымен. Әзірлеу температурасы: 38°C-42°C. | Ия | Жабық |
| Күріш | Бекітілген уақыт режимі бойынша: 30 минут. Уақытты реттеу: 5 минуттан бастап 1 сағат 30 минутқа дейін, - 5 минут қадамымен. Әзірлеу температурасы: 100°C - 108°C, бағдарламаны тоқтату температурасы-133°C. | Ия | Жабық |

| | | | |
|-------------|---|----|-----------------------------------|
| Бұқтыру | Бекітілген уақыт режимі бойынша: 1 сағат. Уақытты реттеу: 20 минуттан бастап 8 сағатқа дейін, - 10 минут қадамымен. Әзірлеу температурасы: 95°C. | Ия | Жабық |
| Пісірмелер | Бекітілген уақыт режимі бойынша: 1 сағат. Уақытты реттеу: 30 минуттан бастап 3 сағат 30 минутқа дейін, - 10 минут қадамымен. Әзірлеу температурасы: 118°C-145°C. | Ия | Жабық |
| Сүтті ботқа | Бекітілген уақыт режимі бойынша: 10 минут. Уақытты реттеу: 5 минуттан бастап 1 сағат 30 минутқа дейін, - 5 минут қадамымен. Әзірлеу температурасы: 95°C. | Ия | Жабық |
| Мультиаспаз | Бекітілген уақыт режимі бойынша: 5 минут. Уақытты реттеу: 5 минуттан бастап 12 сағатқа дейін, - 5 минут қадамымен. Температураны реттеу: 30°C -160°C, - 10°C қадамымен. | Ия | Ашық немесе жабық, тағамына қарай |
| Жылыту | Бекітілген уақыт режимі бойынша: 20 минут. Уақытты реттеу: 10 минуттан бастап 1 сағатқа дейін, - 5 минут қадамымен. Әзірлеу температурасы: 115°C. | Ия | Жабық |

Температураны қолмен реттеу мүмкіндігі бар бағдарламаларда пайдаланушы қажетті температуралық көрсеткішті қолмен орнатады, өнімнің даярлығы температуралық көрсеткішті таңдау дұрыстығы мен әзірлеу уақытысына тікелей байланысты. Автоматты бағдарламалардың температура реттеулері анықтама үшін берілген, әзірлеу үдерісі барысында оның көрсеткішін өзгерту пайдаланушының қатысуынсыз автоматты түрде жүреді.

Бағдарлама жұмысының әр түрлі кезеңдерінде (тостақтың ішіндегі өнімге байланысты) температуралық көрсеткіші қалыпты болып табылатын анықтамада берілген көрсеткіштен өзгеше болуы мүмкін.

Мысалы: 115 °C белгіленген температурасында, сондай-ақ тостақтың ішінде сұйықтық болса, тостақтағы температураны өлшеу барысында оның көрсеткіші 100 °C-тан аспайды (судың қайнау нүктесі), осы сәтте тостақтағы судың қайнауы қарқынды түрде жүреді. Орнатылған және орын алған температуралық көрсеткіштердің айырмашылығы құралдың ақаулы екендігін білдірмейді.

Если программа рассчитана на варку (работа с водой), то при выкипании либо отсутствии воды в чаше программа автоматически сбрасывается, так как температура дна чаши превышает значение порога безопасности для данной программы. Сбрасывание программы без воды является нормальной реакцией системы защиты.

Егер бағдарламада қайнату (суды қайнату барысындағы жұмыс) қарастырылған болса, тостақтың ішіндегі су қайнап бітсе немесе тостақта мүлдем су болмаса, бағдарлама автоматты түрде сөнеді, себебі тостақтың түбіндегі температура бұл бағдарлама үшін белгіленген қауіпсіздік шегінен асып кетеді. Судың болмауының жағдайында бағдарламаның сөнуі қорғаныс жүйесінің қалыпты реакциясы болып табылады.

Өлшеу жүргізу барысында келесі ақпаратты ескеру қажет:

- Температураны өлшеу нүктесі құралға орнатылған тостақ түбінің ортасында орналасқан, өлшеу құралдың қақпағы жабық күйінде бекітілген тетіктің (термобу арқылы, яғни термодатчиктің) көмегімен жүзеге асады.
- Температураның көрсеткішін дұрыс түрде анықтау үшін өлшеу жұмыстарын бағдарламаның орындалуы барысында тұрақты түрде 30 секунд уақыт аралығымен жүргізу қажет.
- Пайда болған көрсеткіштердің негізінде температуралық-уақыттық тәуелділік диаграммасы құрастырылады, өзгермейтін максималды және минималды көрсеткіштерге қарағанда температурасы кезеңдік өзгеретін аймақ анықталады (термостат аймағы).

- Анықтамада берілген температуралық көрсеткіш термостат аймағындағы минималды және максималды өлшенген көрсеткіштің аралығындағы мәнге ие.

Өлшеу барысында автоматты бағдарламалардың ерекшеліктерін ескеру қажет:

- Егер бағдарлама сұйықтықпен (сумен) жұмыс істеуге бағытталса, өлшеу барысында тостаққа 1 л су құю қажет.
- Егер бағдарламада сұйықтықтың болуы қарастырылмаса, өлшеуді бос тостақпен жүргізу керек.

Тостақтың ішіне өнім салынса, өлшенген көрсеткіштер анықтамадағы мәннен өзгеше болуы мүмкін, бұл өнімдердің құрамында түрлі сұйықтықтың (судың) болуымен түсіндіріледі, физика заңдылығы бойынша қайнау кезінде температуралық көрсеткіш өлшеу нүктесінде 100 °С-тан аса алмайды.

Шынайы көрсеткішке жақын мәнге ие болу үшін анықтамада берілген көрсеткіштен асатын қайнау температурасы бар сұйықтықты (мысалы, өсімдік майы) өнімнің салмағына сәйкес келетін көлемде қолдану қажет.

Құралды тазарту және күту

- Тағам әзірлеп болғаннан кейін әрдайым мультипісіргішті тағам қалдықтарынан және ластанудан тазартып отырыңыз.
- Әрдайым, тағам әзірлеп болғаннан кейін қақпақтың ішкі жағын губканы пайдалана отырып, бейтарап сабынды суда жууға кеңес беріледі.
- Мультипісіргіштің ластанған жерін тазарту үшін метал сымы бар қылшақтарды және еріткіштерді қолданбаңыз.
- Егер тағамның қалдықтары ішкі тостағанға жабысып қалса, онда тостағанды ыдыс жуу алдында суға батырып қойыңыз. Ішкі тостағанды жуып болғаннан кейін тостағаның ішкі жағын сүртіңіз.
- Мультипісіргіштің сыртқы қорабын суға батырмаңыз. Сыртқы қорабын тазарту үшін ылғал жұмсақ губканы немесе шүберекті пайдаланыңыз.
- Күюге қарсы жабыны бар ішкі тостақты және буда пісіргіш-контейнерді ыдыс жуатын машинада жууға болады. Ыдысжуғыш машинада ішкі кастрөлін ыдыс жуғыш машинада жуу барысында, жуатын машинаның құрамдас бөлшектеріне зақымданбауын қадағалаңыз.
- Әр әзірлеу сайын конденсатты жинау үшін құралдың артқы қабырғасында орналасқан контейнерді шығарып және босатып, содан кейін оны кептіріп орнына орнату керек.

Мультипісіргіштің ішкі тостағын пайдалану кезіндегі сақтық шаралары

- Тағамды араластыру үшін тек қана ағаш қасықты немесе арнайы пластмасса қасықты пайдаланыңыз.
- Ішкі тостаққа сіркесу құймаңыз, бұл жабынды бүлдіруі мүмкін.
- Біраз уақыт өткеннен кейін кастрюльдің сумен және жуғыш заттармен жанасуына байланысты, түсі өзгеруі мүмкін, бұл қалыпты құбылыс және мультипісіргіш ны еш алаңдамай әрі қарай пайдалана беруге болады.
- Тазарту үшін абразивті заттарды ҚОЛДАНБАҢЫЗ.

Назар аударыңыз:

Пайдалану мерзімі аяқталғаннан кейін электр құралын әдеттегі тұрмыстық қалдықтармен бірге лақтырмай, жоятын ресми пунктке өткізіңіз. Сөйтіп, Сіз қоршаған ортаны сақтауға көмектесесіз.

Егер қиындық туындаса

| Қиындық | Себебі | Жою тәсілі |
|--|--|--|
| Жұмыс индикаторы жанбайды, қыздыратын элемент жұмыс істемейді. | 1. Электр қоректендіргішінде ақау бар. 2. Электр тақтасы немесе контактілерде ақау бар. | Құралдың желіге қосылғанын тексеріңіз Көмек үшін авторланған қызмет көрсету орталығына барыңыз. |
| Индикатор жанады, қыздыратын элемент жұмыс істемейді. | Электр тақтасы немесе жалғасу контактілерде ақау бар. | Көмек үшін авторланған қызмет көрсету орталығына барыңыз. |
| Тағам тым ұзақ әзірленуде. | 1. Желіден қоректендіру жоқ . | Құралдың желіге қосылғанын тексеріңіз. |
| | 2. Қыздыратын элементтің ақауы бар. | Көмек үшін авторланған қызмет көрсету орталығына барыңыз. |
| | 3. Мультипісіргіштің ішкі ыдысы қисық орнатылған. | Ішкі ыдысты тексеріңіз, оның дұрыс орнатылғанына көз жеткізіңіз. |
| | 4. Қыздыратын пластина мен кастрюльдің арасында бөгде зат бар. | Бөгде затты алып тастаңыз. |
| Дисплейде қателер коды көрінеді E1, E2, E3, E4 | Электрмен қоректендіру тақтасымен қиындық. | Көмек үшін авторланған қызмет көрсету орталығына барыңыз. |

Техникалық сипаттамасы

PMС 0508D Floris - тұрмыстық электрлік мультисірігіш

Кернеуі: 220 – 240 В.

Жиілігі: ~50 Гц.

Қуаттылығы: 700 Вт.

Тостақтың жалпы көлемі: 5 л.

Қорғаныс жіктелімі: – I

Ескертпе: Өзгерістер мен жетілдіруді енгізудің ұдайы үрдісінің орын алуынан, нұсқаулық пен бұйымның арасында қандай да бір айырмашылық байқалуы мүмкін. Өндіруші, тұтынушының бұған назар аударатынына үлкен үміт артады.

Сертификаттау туралы ақпарат

Құрал РФ нормативті құжаттарына сәйкестікке сертификатталған.

Сәйкестік Сертификаты № TC RU C-US.AL16.B.04557 Сериялық нөмірі RU № 0288219

Қолданылу мерзімі 12.05.2015 жылдан бастап 16.12.2018 жылға дейін жарамды.

Берілген: Өнімді сертификаттау органы Жауапкершілігі шектеулі қоғам "Гарант Плюс", Мекен жайы: 121170, Мәскеу қ, Кутузовский даңғылы., 36 үй, 3 құрылыс.



Бұйымның есептік жарамдылық мерзімі: - 3 жыл.

Кепілдік мерзімі: сатып алған күннен бастап - 1 жыл.

Ішкі тостаққа (кэстрөлге) берілетін кепілдік мерзімі: сатып алған күннен бастап - 6 ай.

Құралды өндіріп шығарылған мерзімі құралдың техникалық заттаңбасында көрсетілген.

Өндіруші:

TEXTON CORPORATION LLC- «ТЕКСТОН КОРПОРЕЙШН» ЖШҚ

1313 N. Market Street, Suite 5100, Wilmington, State of Delaware 19801, United States of America

1313 Н. Маркет Стрит, 5100 бөлмежай, Уилмингтон қ, Делавэр Штаты, 19801, Америка Құрама Штаттары

КЕПІЛДІК МІНДЕТТЕМЕ

Бұйым: Тұрмыстық электрлік мультитіпсіргіш

Моделі: PMC 0508D Floris

Бұл кепілдік әрекеттегі заңдылықпен бекітілген тұтынушының құқығына қосымша ретінде өндірушімен берілген, және тұтынушының құқығын еш шектемейді.

Бұл кепілдік бұйымды сатып алған күннен 12 ай бойына әрекетте болады, және материалдар мен жұмыс істеуіне байланысты ақаулар табылған жағдайда кепілдік қызмет көрсетуді білдіреді. Бұл жағдайда тұтынушы басқасын қоса алғанда, бұйымды тегін жөндеуге құқықты. Бұл кепілдік келесі шарттарды сақтағанда, жарамды:

1. Кепілдік міндеттеме «TEXTON CORPORATION LLC» компаниясы шығаратын барлық үлгілерге, кепілдік қызмет көрсетілетін елдердің барлығында жарамды (сатып алған жеріне қарамастан).
2. Бұйым тек қана тұрмыстық қажеттіліктерге пайдалану үшін сатып алынуы тиіс. Бұйым пайдалану бойынша нұсқаулыққа, қауіпсіздік бойынша ережелер мен талаптарды сақтай отырып, пайдаланылуы тиіс.
3. Өндірушінің міндеттемесін осы кепілдік бойынша сатушылар – өндірушінің уәкілетті дилерлері және ресми қызмет көрсететін (қызмет көрсету) орталықтар орындайды. Бұл кепілдік өндіруші құзырлық бермеген сатушылардан сатып алынған бұйымдарға таралмайды, олар тұтынушы алдында заңға сәйкес, өздігінен жауап береді.
4. Бұл кепілдік келесі жәйттердің нәтижесінде пайда болған ақауларды жөндеуге таралмайды:
 - Химиялық, механикалық немесе өзге де әсер ететін, бөгде сұйықтық заттардың немесе құрт -құмырсқа мен бұйымның ішіне түсіп кетуі;
 - Бұйымды тікелей мақсаты бойынша емес, дұрыс пайдаланбағанда, жинаққа кірмейтін, қосымша аксессуарларды пайдаланғанда, сондай-ақ, бұйымды техника қауіпсіздігі ережелері мен талаптарын бұза отырып, орнатқанда және пайдаланғанда;
 - Жарамдылық мерзімі шектеулі әрлеу бөлшектері, шам, батареялар, қорғаныс экрандары, қоқыс жинақтауыштар, белдіктер, қылшақтар тозғанда;
 - Авторланған қызмет көрсету орталықтар болып табылмайтын*, тұлғалар немесе фирмалар өндірген бұйымдардың жөндеуі;
5. Осы талонның түпнұсқасымен, сатушы берген тауарлы чектің түпнұсқасымен және ақау табылған бұйыммен бірге көрсеткенде ғана жарамды болмақ.
6. Бұл кепілдік тек қана жеке тұрмыстық қажеттілік үшін пайдаланылатын бұйымдарға ғана жарамды, және коммерциялық, өнеркәсіптік немесе кәсіби мақсатта қолданылатын бұйымдарға таралмайды.

POLARIS бұйымдарына кепілдік қызмет көрсету мәселелері бойынша Өзіңіздің жергілікті POLARIS ресми сатушыңызға хабарласыңыз.

* Авторланған қызмет көрсету орталықтардың мекен-жайлары Компания сайтында: www.polar.ru